

FRIGORÍFICO

uso y cuidado

| | | | |
|--|----|---|----|
| Introducción..... | 2 | Dispensador automático de hielo y agua..... | 27 |
| Información importante de seguridad..... | 3 | Funciones de almacenaje..... | 31 |
| Características..... | 6 | Almacenar alimentos y ahorrar energía ... | 36 |
| Características..... | 7 | Sonidos normales de funcionamiento... .. | 38 |
| Instalación..... | 8 | Reemplazo del filtro..... | 39 |
| Retirar la puerta..... | 10 | Cuidado y limpieza..... | 41 |
| Instalación de la manija de la puerta..... | 14 | Solución de problemas | 43 |
| Conexión del suministro de agua | 16 | Garantía limitada..... | 48 |
| Controles y ajustes..... | 18 | | |

Bienvenido a nuestra familia

¡Gracias por traer un Frigidaire a su hogar! Vemos su compra como el comienzo de una relación.

Este Manual es su recurso para el uso y cuidado de su producto. Léalo antes de usar su electrodoméstico. Manténgalo a la mano para una referencia rápida. Si algo no parece correcto, la sección de solución de problemas lo ayudará con problemas comunes.

Una sección de Preguntas Frecuentes, así como consejos y videos útiles y productos de limpieza y accesorios de cocina y hogar están disponibles en Frigidaire.com, visítelo.

¡Estamos a sus órdenes! Visite nuestro sitio web, chatee con un agente o llámenos si necesita ayuda. Es posible que podamos ayudarlo a distancia y evitar una visita de servicio. Si necesitara servicio, iniciaremos la solicitud para usted.

¡Que sea oficial! Recuerde registrar su producto.

Mantenga la información de su producto aquí para que sea fácil de encontrar.

Número de modelo _____

Número de serie _____

Fecha de compra _____

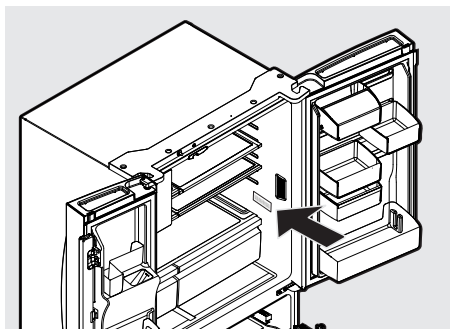

Ubicación del número de serie

Lista de verificación del proceso de instalación

Puertas

- Las manijas deben estar bien puestas y apretadas
- Los sellos de la puerta se adhieren completamente al gabinete en todos los lados

Nivelación

- El refrigerador está nivelado de lado a lado y ligeramente elevado en el frente para ayudar con el cierre de la puerta y el cajón (el frente debe estar más alto que la parte posterior)
- El gabinete se está bien asentado en todas las esquinas.

Alimentación eléctrica

- La electricidad de la casa está operativa
- El refrigerador está enchufado

Máquina de hielo

- El suministro de agua de la casa está conectado al refrigerador
- No hay fugas de agua en ninguna de las conexiones: vuelva a verificarlo en 24 horas
- La máquina de hielo está encendida (ON)
- El dispensador de hielo y agua funciona correctamente

Revisiones finales

- Se retiró todo el material de embalaje
- Las temperaturas de los contenedores de alimentos frescos y del congelador ya fueron establecidas
- La tarjeta de registro está en su lugar



ADVERTENCIA

Lea todas las instrucciones antes de usar este refrigerador.

Definiciones de seguridad

 Este es el símbolo de alerta de seguridad. Se usa para alertarle de los posibles peligros de lesiones personales. Siga las indicaciones de todos los mensajes de seguridad que están después de este símbolo para evitar posibles lesiones o la muerte.



PELIGRO

PELIGRO indica una situación de peligro inminente que, si no se evita, ocasionará la muerte o lesiones graves.



ADVERTENCIA

ADVERTENCIA indica una situación potencialmente peligrosa que si no se evita, puede ocasionar la muerte o lesiones graves.



PRECAUCIÓN

PRECAUCIÓN indica una situación potencialmente peligrosa que si no se evita, puede ocasionar lesiones menores o moderadas.



IMPORTANTE

IMPORTANTE indica información relacionada con la instalación, el funcionamiento o el mantenimiento que es importante pero no está relacionada con el peligro.



PELIGRO



PELIGRO Riesgo de incendio o explosión. Se utiliza refrigerante inflamable. No utilice dispositivos mecánicos para descongelar el refrigerador. No perfore la tubería de refrigerante.

PELIGRO Riesgo de incendio o explosión. Se utiliza refrigerante inflamable. Solo debe ser reparado por personal técnico capacitado. Solo use piezas de repuesto homologadas por el fabricante. Los equipos de reparación utilizados deben estar diseñados para refrigerantes inflamables. Siga todas las instrucciones de reparación del fabricante. No perfore la tubería de refrigerante.



PRECAUCIÓN



PRECAUCIÓN Riesgo de incendio o explosión. Disponga del refrigerador apropiadamente de conformidad con las reglamentaciones federales o locales aplicables. Se utiliza refrigerante inflamable.

PRECAUCIÓN Riesgo de incendio o explosión si se perfora la tubería de refrigerante. Observe rigurosamente las instrucciones de manejo. Se utiliza refrigerante inflamable.



ADVERTENCIA

RESIDENTES DE CALIFORNIA
Cáncer y Daño Reproductivo
www.P65Warnings.ca.gov

Instrucciones de seguridad

- NO almacene ni use gasolina u otros líquidos inflamables cerca de este o cualquier otro electrodoméstico. Lea las etiquetas de los productos para ver las advertencias sobre inflamabilidad y otros peligros.
- NO utilice el refrigerador en presencia de gases explosivos.
- Evite el contacto con cualquier parte móvil de la máquina de hielo automática.
- Retire todas las grapas de la caja de cartón. Las grapas pueden ocasionar cortaduras graves y destruir los acabados al hacer contacto con otros electrodomésticos o muebles.

Seguridad de menores de edad

Después de desempacar el refrigerador destruya o recicle inmediatamente la caja, las bolsas plásticas y el material del empaque exterior. Los menores no **DEBEN** usar estos artículos para jugar en ninguna circunstancia. Las cajas recubiertas con alfombras, colchas, cubiertas de plástico o película de plástico pueden volverse cámaras herméticas y, por consiguiente, pueden asfixiar rápidamente a quienes estén dentro de la caja.

Desecho adecuado del refrigerador o congelador

Riesgo de atrapamiento de menores

El atrapamiento y la asfixia de menores no son problemas del pasado. Los refrigeradores o congeladores desechados o abandonados siguen siendo peligrosos, incluso si permanecen expuestos "solo unos días". Cuando deseche un refrigerador o congelador viejo, siga las instrucciones a continuación para ayudar a prevenir accidentes.

Desecho adecuado de refrigeradores/ congeladores

Promovemos firmemente los métodos responsables de reciclaje/desecho de electrodomésticos. Consulte a la empresa de servicios públicos de recolección o visite energystar.gov/recycle para obtener más información sobre cómo reciclar un refrigerador viejo.

Antes de deshacerse de un refrigerador/ congelador viejo:

- desmonte las puertas;
- deje los estantes en su lugar para que los niños no puedan meterse al interior fácilmente;
- solicite a un técnico de servicio cualificado que extraiga el refrigerante.

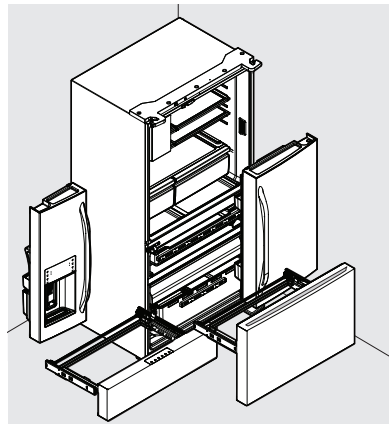

IMPORTANTE

Desecho de CFC/HCFC

Algunos refrigeradores viejos pueden tener un sistema de enfriamiento que utiliza CFC o HCFC (clorofluorocarbonos o hidroclorofluorocarbonos). Se cree que los CFC y los HCFC dañan el ozono estratosférico si se liberan a la atmósfera. Otros refrigerantes también pueden causar daño al medio ambiente si se liberan a la atmósfera.

Si desea deshacerse de un refrigerador viejo, asegúrese de que un técnico calificado retire el refrigerante para su eliminación adecuada y segura. El refrigerante liberado intencionalmente puede resultar en multas y encarcelamiento según las disposiciones de la legislación ambiental.

Información eléctrica

- El refrigerador debe estar enchufado a una toma de corriente eléctrica exclusiva para él de 115 voltios, 60 Hz, 15 amperios y de CA solamente. El cable de alimentación eléctrica de la unidad está equipado con un enchufe que dispone de tres clavijas con conexión a tierra para su protección contra los choques eléctricos. El enchufe debe conectarse directamente en una toma de corriente para tres clavijas conectado a tierra de manera correcta. The receptacle must be installed in accordance with local codes and ordinances. Consulte con un electricista cualificado. Evite conectar la unidad a un circuito equipado con un interruptor de fallas de tierra (GFI, por sus siglas en inglés). No utilice cables de extensión ni enchufes adaptadores.
- Si se llegase a dañar el cable de alimentación, debe ser sustituido por un técnico de servicio autorizado para evitar riesgos.
- Nunca desenchufe el refrigerador jalando directamente del cable de alimentación. Siempre sujete firmemente el enchufe y extráigalo en línea recta de la toma de corriente para evitar dañar el cable de alimentación.
- Desenchufe el refrigerador antes de realizar el trabajo de limpieza y de sustituir los focos y así evitar el riesgo de choques eléctricos.
- El funcionamiento de la unidad puede verse afectado si el voltaje varía un 10 % o más. Utilizar el refrigerador on una fuente de alimentación eléctrica insuficiente podría dañar el compresor. Este tipo de daños no está cubierto por la garantía.
- No enchufe la unidad en una toma de corriente que esté controlada por un interruptor de pared ni en un cable y de esta manera evite la desconexión accidental del refrigerador.

Tomacorriente de pared conectado a tierra

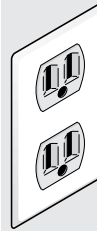

Bajo ninguna circunstancia, corte, retire, o puentee la clavija de tierra.

Cable de alimentación aterrizado con enchufe de tres clavijas



6

CARACTERÍSTICAS

Frigidaire Gallery

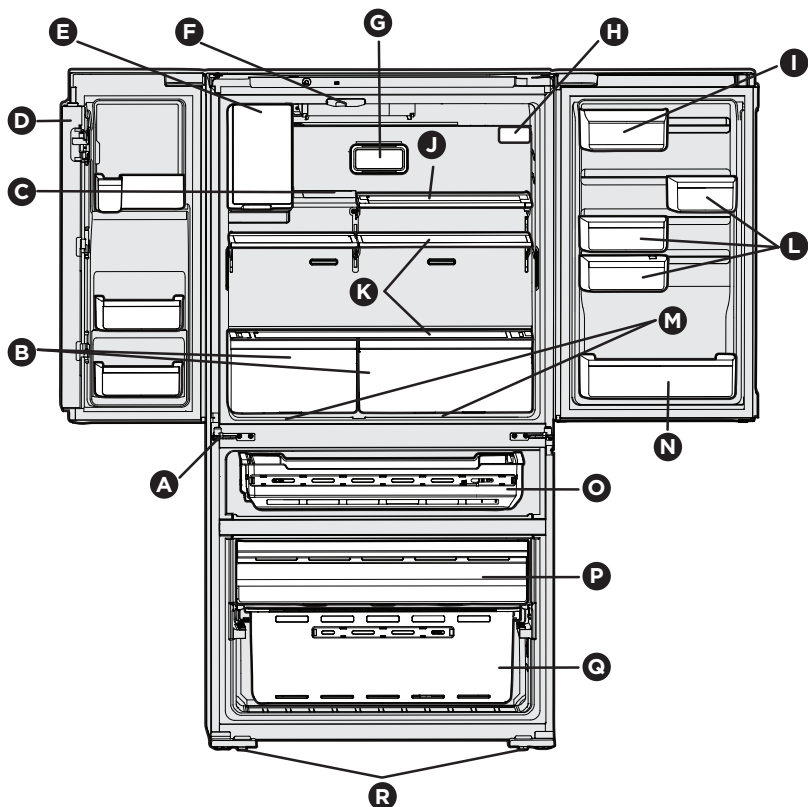

| | |
|---|--|
| A | Bisagras ajustables |
| B | Cajones Auto CrispSeal™ |
| C | Estante abatible* |
| D | Aleta parteluz |
| E | Máquina de hielo del compartimento de alimentos frescos* |
| F | Guía de la aleta |
| G | Air Filter |
| H | Water Filter |
| I | Compartimento para lácteos* |

| | |
|---|---|
| J | Estante deslizante inferior* |
| K | Estantes voladizos |
| L | Contenedores de puerta ajustables |
| M | SnackZone™ Compartimentos de almacenamiento (empotrados debajo de los cajones para frutas y verduras) |
| N | Contenedor de la puerta* |
| O | Cajón Custom-Flex™ Temp |
| P | Cajón del congelador |
| Q | Cesta del congelador |
| R | Patas antivuelco |

***Las características pueden variar según el modelo**



IMPORTANTE

Hay accesorios disponibles para el refrigerador y se pueden comprar en Frigidaire.com o llamando al 1-800-374-4432.

Frigidaire Professional

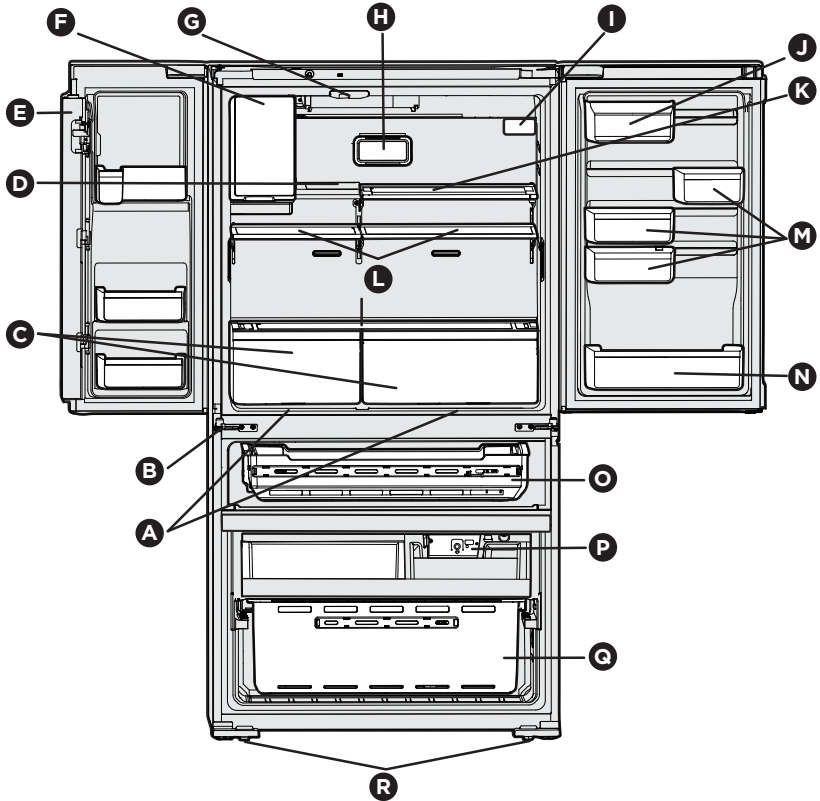

| | |
|---|---|
| A | SnackZone™ Compartimentos de almacenamiento (empotrados debajo de los cajones para frutas y verduras) |
| B | Bisagras ajustables |
| C | Cajones Auto CrispSeal™ |
| D | Estante abatible* |
| E | Aleta parteluz |
| F | Máquina de hielo del compartimento de alimentos frescos* |
| G | Guía de la aleta |
| H | Air Filter |

| | |
|---|-----------------------------------|
| I | Water Filter |
| J | Compartimento para lácteos* |
| K | Estante deslizante inferior* |
| L | Estantes voladizos |
| M | Contenedores de puerta ajustables |
| N | Contenedor de la puerta* |
| O | Cajón Custom-Flex™ Temp |
| P | Máquina de hielo |
| Q | Cesta del congelador |
| R | Patas antivuelco |

***Las características pueden variar según el modelo**



IMPORTANTE

Hay accesorios disponibles para el refrigerador y se pueden comprar en Frigidaire.com o llamando al 1-800-374-4432.

Herramientas necesarias

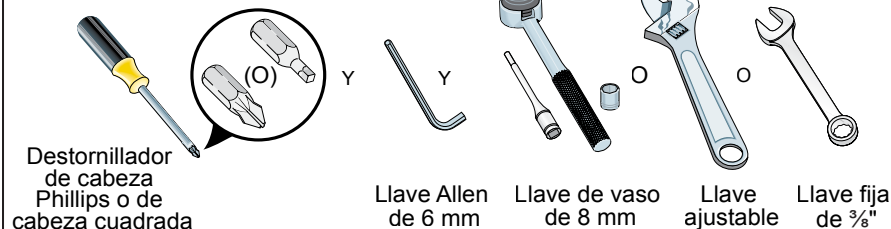

Esta Manual de uso y cuidado proporciona instrucciones generales de instalación y funcionamiento para este modelo. Recomendamos utilizar un servicio o un profesional en el área de cocina para instalar el refrigerador. Use el refrigerador solo como se indica en esta Manual de uso y cuidado. **Antes de encender el refrigerador, siga estos primeros pasos importantes.**

Ubicación

- Elija un lugar que esté cerca de una toma de corriente con conexión a tierra, sin GFCI. **No** use un cable de extensión o un enchufe adaptador.
- Si es posible, coloque el refrigerador fuera de la luz solar directa y lejos de la estufa, lavaplatos u otras fuentes de calor.
- El refrigerador debe instalarse en un piso que esté nivelado y lo suficientemente fuerte como para soportar un refrigerador completamente cargado.
- Considere la disponibilidad de suministro de agua para los modelos equipados con una máquina de hielo automática.

Instalación

Deje los siguientes espacios libres para facilitar la instalación, la circulación de aire adecuada y las conexiones de plomería y electricidad:

Laterales y arriba $\frac{3}{8}$ " (9,5 mm)

Atrás 1" (25,4 mm)



NOTA

Si coloca el refrigerador con el lado de la bisagra de la puerta contra la pared, deje espacio adicional para que la puerta se pueda abrirse más.

Apertura de la puerta

El refrigerador debe colocarse para permitir un fácil acceso a un mostrador al retirar alimentos. Para un mejor uso de los cajones del refrigerador y las cestas del congelador, el refrigerador debe estar en una posición donde ambos puedan abrirse por completo.



PRECAUCIÓN

No instale el refrigerador donde la temperatura baje a menos de 13 °C (55 °F) o se eleve por encima 43 °C (110 °F). El compresor no podrá mantener las temperaturas adecuadas dentro del refrigerador.

Nivelación del gabinete y alineación de la puerta del refrigerador (si es necesario)

Pautas para el posicionamiento final del refrigerador:

- Las 4 esquinas del gabinete deben descansar firmemente sobre el piso.
- El frente debe estar ligeramente elevado para garantizar que las puertas se cierren y sellen correctamente.
- Las puertas deben estar alineadas y niveladas entre sí.

La mayoría de estas condiciones se pueden cumplir elevando o bajando las patas antivuelco ajustables.

Para nivelar el gabinete con las patas antivuelco:

1. Abra ligeramente el cajón congelador;
2. Baje las patas antivuelco hasta que ambas toquen el piso; use un par de alicates para ajustarlas.

Para elevar la unidad: gire la pata hacia la derecha.

Para bajar la unidad: gire la pata hacia la izquierda.

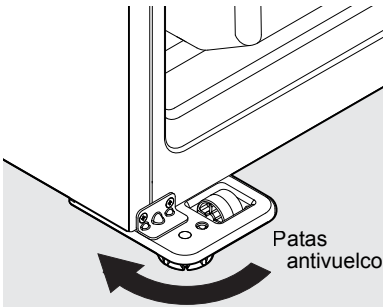

3. Asegúrese de que ambas puertas estén libres de ataduras con sus gomas tocando el gabinete en los 4 lados y que el gabinete sea estable.

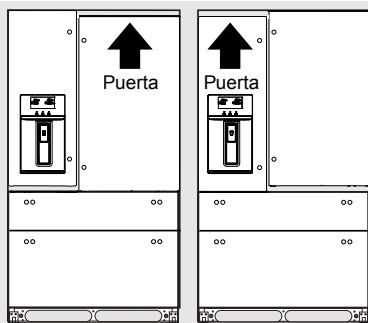

Para realizar los ajustes finales de la altura de la puerta:

1. Abra el cajón Custom-Flex™ Temp para hacer visible la bisagra inferior.
2. Inserte una llave Allen™ de 6 mm en el eje de la bisagra inferior.

Para bajar la puerta: gire el tornillo de ajuste hacia la derecha.

Para elevar la puerta: gire el tornillo de ajuste hacia la izquierda.

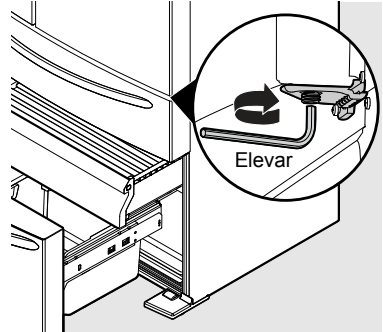

Aleta parteluz

Ajuste la aleta parteluz para una conexión adecuada con la guía del parteluz asegurándose de que la aleta parteluz esté plegada y sea perpendicular a la puerta de alimentos frescos. Si la guía de la parteluz no está en la posición correcta, podría evitar que la puerta se cierre por completo.



10 RETIRAR LA PUERTA

Para pasar por espacios estrechos

Si el refrigerador no entra por un área de entrada, se le pueden quitar las puertas. Verifique primero midiendo la entrada.

Preparación para quitar las puertas:

1. Asegúrese de que el cable de alimentación eléctrica esté desconectado de la toma de corriente.
2. Retire cualquier alimento de los estantes de las puertas y cierre las puertas.

Para quitar las puertas del refrigerador:

1. Abra las puertas a 90°;
2. Quite todos los tornillos de cabeza Phillips™ de la cubierta de la bisagra superior, y levante;

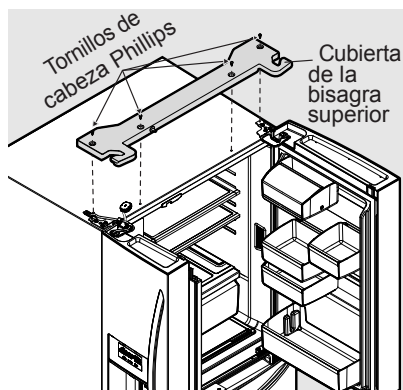

3. Haga un trazo ligero alrededor de las bisagras superiores de la puerta con un lápiz, esto facilitará la reinstalación de las puertas;
4. Desconecte el arnés de cables eléctricos que pasa de la puerta a la cubierta de la bisagra;

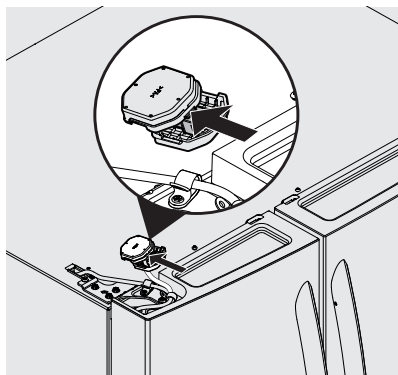

5. Jale con cuidado hacia arriba sobre la línea de agua, para retirarlo de la puerta;

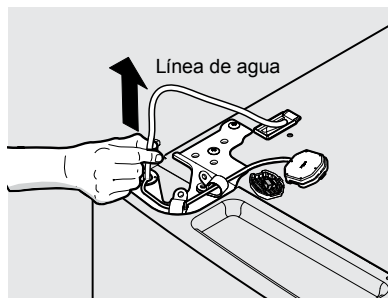

NOTA

Tenga cuidado al jalar el tubo de agua de la puerta para evitar que el tubo se doble.

NOTA

Se extraerán aproximadamente 1,2 m (4 pies) de tubo de agua de la puerta del refrigerador.



PRECAUCIÓN

Asegúrese de que las puertas se coloquen en una posición segura donde no puedan caerse y causar lesiones personales o daños a las puertas o manijas.

6. Retire los tres pernos de 8 mm de ambas bisagras; levante las puertas para sacarlas de las bisagras inferiores y colóquelas cuidadosamente a un lado.

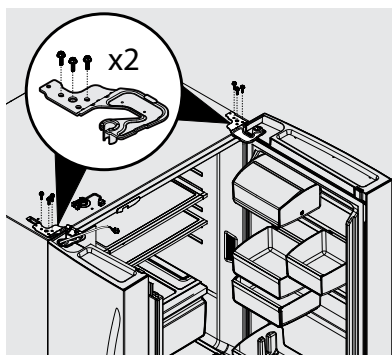

- Para obtener acceso a la bisagra inferior, será necesario extender el cajón; desatornille los tres tornillos de la bisagra inferior y deslice la bisagra hacia adentro.

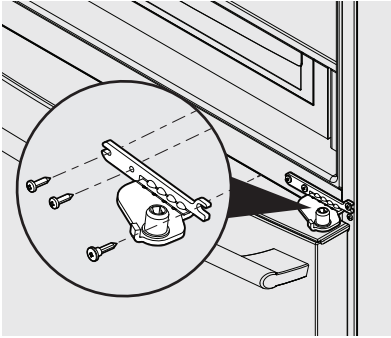

Retirar la bisagra inferior

- Para reinstalar las puertas, repita los pasos anteriores en orden invertido.



IMPORTANTE

Asegúrese de que el tubo de la línea de agua atraviese el orificio en la parte superior del bolsillo del dispensador. También hay una envoltura de metal sobre el tubo para evitar daños por el roce de la bisagra contra él. Esto debe repararse alrededor del tubo en la ubicación adecuada después de la reinstalación (siempre que el tubo esté protegido de la bisagra).



NOTA

Al volver a insertar el tubo de agua y reemplazar la cubierta de la bisagra superior, tenga cuidado de que el tubo no se doble.

Una vez que ambas puertas estén en su lugar, asegúrese de que estén alineadas entre sí y niveladas (consulte la sección Instalación para obtener más detalles) y vuelva a colocar la cubierta de la bisagra superior.

Evitar que las puertas toquen las paredes

Si las puertas del refrigerador tocan objetos como una pared o una encimera ubicada cerca del costado del aparato, el tope de la puerta puede reemplazarse

con la **característica de ángulo de apertura de puerta** opcional que se encuentra en el cajón para frutas y verduras. Esto es para reducir el ángulo máximo de apertura de la puerta para ambas puertas o para una puerta específica.



NOTA

Característica de ángulo de apertura de puerta opcional

Las piezas se identifican:

LH—Left Hand (Mano izquierda), para aplicar en la puerta izquierda
RH—Right Hand (Mano derecha), para aplicar en la puerta derecha

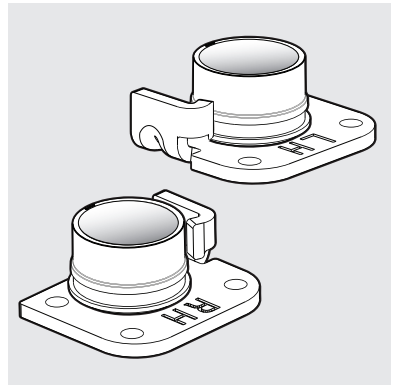

Característica de ángulo de apertura de puerta opcional

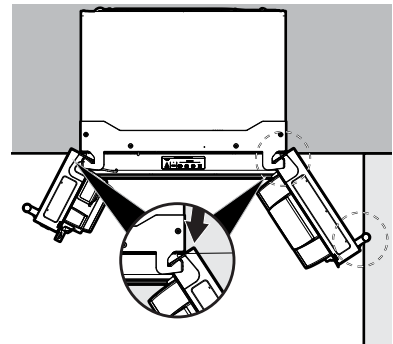

Ángulo de apertura máximo predeterminado del tope de la puerta: 123°

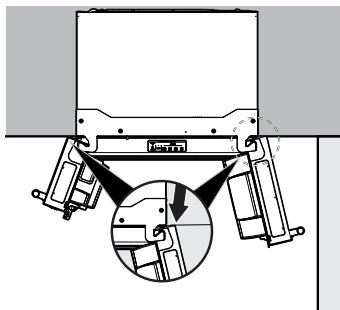

Ángulo de máximo de la característica de ángulo de apertura de puerta opcional: 105°

Una vez que se retiren las puertas de la unidad, utilizando los pasos anteriores en "Para retirar las puertas del refrigerador" en la sección **RETIRO DE LA PUERTA**, realice los siguientes pasos para retirar y reemplazar el tope de la puerta:

1. Dé vuelta la puerta del refrigerador para acceder al tope de la puerta ubicado en el área de la bisagra de la puerta.

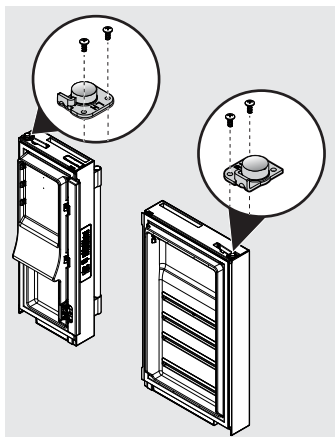

Extracción del tope de la puerta

2. Retire los 2 tornillos del tope de la puerta.
3. Reemplace el tope de la puerta por la **característica de ángulo de apertura de puerta opcional**. Inserte los 2 tornillos y vuelva a ajustar para asegurar el conjunto de bisagra.
4. Repita el proceso para la puerta opuesta del refrigerador.
5. Reinstale las puertas del gabinete.

Para retirar el cajón Custom-Flex™ Temp

1. Abra completamente el cajón;
2. Retire la cesta del cajón;
3. Desenganche las 4 bridas para cables presionando los lados del sujetador juntos y empujando a través de la abertura;

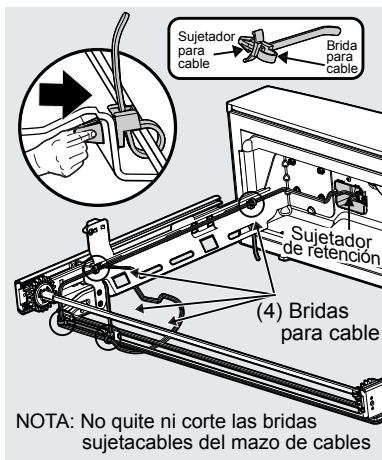
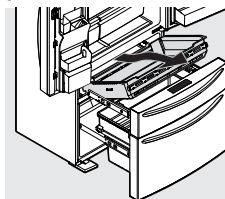

NOTA: No quite ni corte las bridas sujetacables del mazo de cables

4. Retire el tornillo y el sujetador de retención y desconecte el arnés;

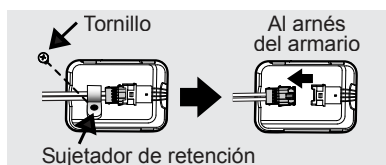

5. Retire el cajón presionando los sujetadores del revestimiento y deslice el riel por los sujetadores a ambos lados para quitar completamente el cajón del gabinete.



Reinstalación del cajón Custom-Flex™ Temp

1. Coloque el cajón con los soportes y las correderas dentro del compartimento; presione las correderas hasta que entren en su lugar a cada lado.

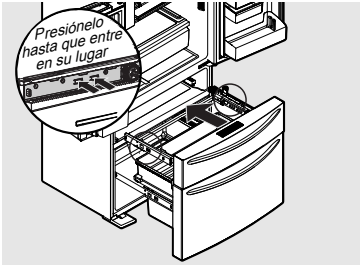

2. Vuelva a conectar el arnés del armario.
3. Vuelva a colocar el sujetador de retención y asegúrelo con un tornillo.

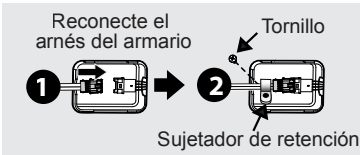

4. Vuelva a colocar el arnés de cables eléctricos colocando los sujetadores de cables sobre las marcas negras sobre las marcas negras en el arnés y empuje los 4 sujetadores de cables a través de las aberturas en el riel para asegurar el arnés en su lugar.

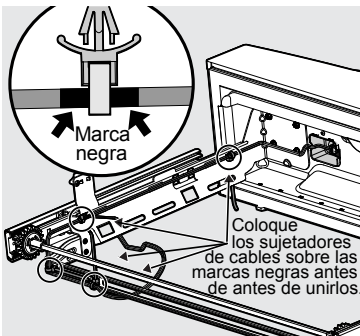

5. Deslice la cesta en su lugar.
6. Cierre el cajón.

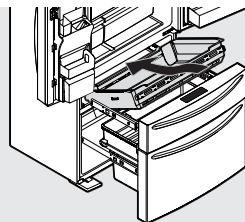

PRECAUCIÓN

El cajón es pesado. Tenga precaución al levantar.

Retirar el cajón del congelador

1. Abra el cajón y extiéndalo completamente;
2. Retire el cajón del congelador;
3. Retire la canasta del congelador;
4. Presiones las dos pestañas a ambos lados por dentro del gabinete, para liberar los deslizadores;
5. Retire el cajón con los soportes y los deslizadores.



Para volver a instalar el cajón del congelador

1. Coloque el cajón con los soportes y los deslizadores dentro del gabinete y presiónelos en su lugar;
2. vuelva a colocar la cesta.



NOTA

Para obtener instrucciones adicionales, consulte la sección Características de almacenamiento.



PRECAUCIÓN

Use guantes y gafas de seguridad. Tenga mucho cuidado al instalar estas manijas.

Instrucciones de montaje de la manija de la puerta para la línea de refrigeradores Frigidaire Gallery

1. Retire las manijas del cartón y cualquier otro embalaje protector.
2. Coloque las tapas de los extremos de la manija de alimentos frescos sobre los pernos superior e inferior (A) de resalto preinstalados que están sujetos a la puerta, asegurando que los orificios para los tornillos de fijación queden orientados hacia la puerta opuesta.

Montaje de las manijas del refrigerador

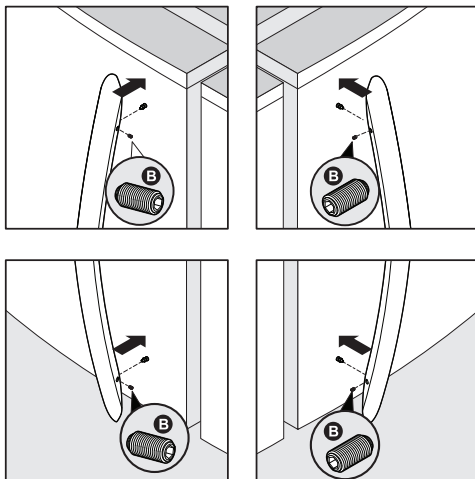

3. Mientras sujeta la manija firmemente contra la puerta, apriete los tornillos de fijación de cabeza Allen superior e inferior (B) con la llave Allen suministrada.

Montaje de la manija del cajón Custom-Flex™ Temp.

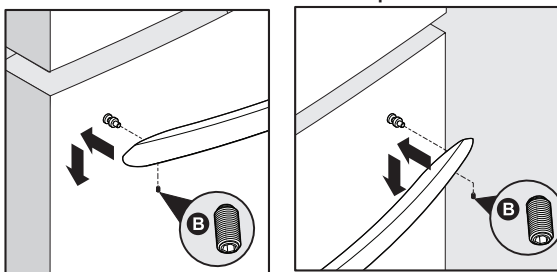

4. Repita los pasos 2 y 3 para instalar la manija opuesta. Asegúrese de que los orificios para los tornillos de fijación estén orientados hacia la primera puerta.
5. Coloque las tapas de los extremos de la manija del Temp Drawer del congelador/Custom-Flex™ sobre los pernos de resalto preinstalados en el lado izquierdo y derecho (A) que están sujetos a la puerta, asegurándose de que los orificios estén hacia abajo.
6. Mientras sujeta la manija firmemente contra la puerta, gire sin apretar el tornillo de fijación de cabeza Allen derecho (B) con la llave Allen suministrada hasta que no haya espacio entre la manija y la puerta.
7. Aún sujetando la manija firmemente a la puerta, apriete firmemente el tornillo de fijación de cabeza Allen izquierdo (B) con la llave Allen suministrada.
8. Vuelva al tornillo de fijación Allen derecho (B) y apriete firmemente con la llave Allen suministrada.



NOTA

Al apretar los tornillos de fijación de cabeza Allen, es imperativo que se aplique fuerza al brazo más largo de la llave Allen suministrada en el embalaje del mango.

NOTA

Todos los tornillos de fijación deben apretarse para que queden por debajo de la superficie de la manija. Las manijas deben estar ajustadas a las puertas/cajones sin espacios. Abra la puerta opuesta mientras aprieta el tornillo de cabeza Allen para que la instalación sea más fácil.

La manija de la puerta podría aflojarse al paso del tiempo con el uso o si se instaló incorrectamente. Si esto sucede, apriete los tornillos de fijación en las manijas.

PRECAUCIÓN

Use guantes y gafas de seguridad. Tenga mucho cuidado al instalar estas manijas.

Instrucciones de montaje de la manija de la puerta para Frigidaire Professional®

1. Retire las manijas del cartón y cualquier otro embalaje protector.
2. Coloque el extremo de la manija para alimentos frescos sobre los pernos de hombro preinstalados superior e inferior (A) que están sujetos a la puerta, asegurándose de que los orificios para los tornillos de fijación estén orientados hacia la puerta opuesta.
3. Mientras sostiene la manija firmemente contra la puerta, apriete más los tornillos de fijación de cabeza Allen (B) más altos y más bajos con la llave Allen suministrada.
4. Repita los pasos 2 y 3 para instalar la manija opuesta. Asegúrese de que los orificios para los tornillos de fijación estén orientados hacia la primera puerta.
5. Apriete firmemente los tornillos de cabeza Allen internos.

Montaje de las manijas del refrigerador

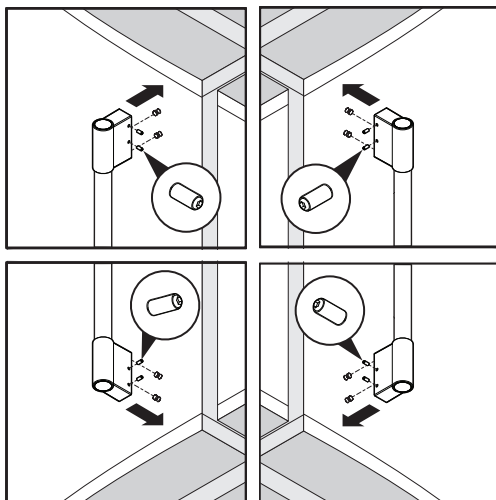

NOTA

Al apretar los tornillos de fijación de cabeza Allen, es imperativo que se aplique fuerza al brazo más largo de la llave Allen suministrada en el embalaje del mango.

NOTA

Todos los tornillos de fijación deben apretarse para que queden por debajo de la superficie de la manija. Las manijas deben estar ajustadas a las puertas sin espacios. Abra la puerta opuesta mientras aprieta el tornillo de cabeza Allen para que la instalación sea más fácil.

La manija de la puerta podría aflojarse al paso del tiempo con el uso o si se instaló incorrectamente. Si esto sucede, apriete los tornillos de fijación en las manijas.

**ADVERTENCIA**

Para evitar una descarga eléctrica, que puede provocar la muerte o lesiones personales graves, desconecte el refrigerador de la fuente eléctrica antes de conectar una línea de suministro de agua al refrigerador.

**PRECAUCIÓN**

Para evitar daños en propiedad:

- Se recomienda usar tubos de cobre o acero inoxidable trenzado para la línea de suministro de agua. No se recomienda el uso de tubos de suministro de agua de plástico de ¼". La tubería de plástico incrementa de manera considerable el potencial de fugas de agua, el fabricante no será responsable de daños si se usa tubería de plástico para la línea de suministro.
- NO instale tubería de suministro de agua en áreas en donde las temperaturas sean menores al punto de congelación.
- Los químicos de un descalcificador de agua dañado podrían dañar la máquina de hielo. Si hay un sistema de descalcificación de agua, asegúrese de que dicho filtro reciba el mantenimiento apropiado y funcione correctamente.

**IMPORTANTE**

Asegúrese de que sus conexiones a la línea de suministro de agua cumplan con todos los códigos de plomería locales.

Para instalar la línea de suministro de agua, se necesita lo siguiente:

- Herramientas de plomería básicas: llave ajustable, destornillador de punta plana y Phillips™.
- Acceso a una línea de agua fría doméstica con una presión de agua entre 30 y 100 psi.
- Una tubería de suministro de agua de ¼" (6,4 mm) de diámetro exterior de cobre o de acero inoxidable trenzado. Para determinar la longitud de la tubería necesaria, mida la distancia de la válvula de entrada de la máquina de hielo en la parte posterior del

refrigerador hasta su tubo de agua fría. Después agregue aproximadamente 1,8 m (6 pies), de modo que se pueda mover el refrigerador para hacer limpieza.

- Una válvula de cierre para conectar la línea de suministro de agua a su sistema de agua doméstico. NO use una válvula de cierre de tipo autoperforante.
- No reutilice la junta de compresión o use cinta para sellar roscas.
- Una tuerca de compresión y una férula (manguito) para conectar una línea de suministro de agua de cobre a la válvula de entrada de la máquina de hielo.

**NOTA**

Consulte con la autoridad local de construcción para obtener recomendaciones sobre las líneas de agua y los materiales asociados antes de instalar el refrigerador. Dependiendo de los códigos de construcción locales/estatales, Frigidaire recomienda para hogares con válvulas existentes sus kit de línea de agua **Smart Choice** 5304437642 que tienen un tubo de agua de acero inoxidable de 1,8 m (6 pies). Consulte Frigidaire.com si desea más información.

**NOTA**

Espera la primera producción de hielo dentro de las primeras 24 horas de operación de la unidad. Para evitar cualquier problema relacionado con la producción de hielo, asegúrese de que todas las líneas de agua hayan sido cebadas. Consulte el tema **"Cebado del sistema de suministro de agua"** en la sección **"DISPENSADOR AUTOMÁTICO DE HIELO Y AGUA"**.

**IMPORTANTE**

El sistema de suministro de agua del refrigerador incluye varias líneas de tubería, un filtro de agua y una válvula de agua. Para garantizar que el dispensador de agua funcione correctamente, este sistema debe estar completamente lleno de agua cuando el refrigerador se conecta por primera vez a la línea de suministro de agua del hogar.

Conexión al suministro de agua doméstica con racor de compresión de 1/4 in (6 mm)

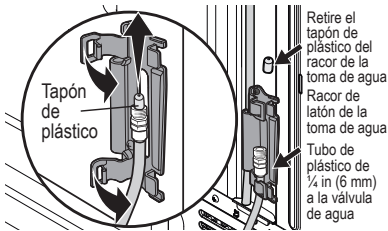
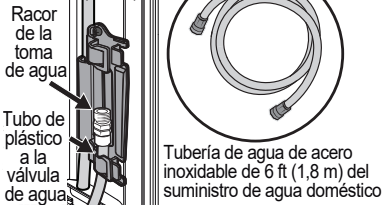

Para conectar el tubo de suministro de agua al suministro de agua doméstico

1. Desconecte el refrigerador del suministro eléctrico.
2. Coloque el extremo de la tubería de suministro de agua en el fregadero o en un cubo. Abra el suministro de agua y purgue la tubería de suministro hasta que el agua salga limpia. Cierre la entrada de agua en la válvula de desconexión.



3. Abra los ganchos de bloqueo y agarre la tubería de agua que viene del refrigerador. Retire el tapón de plástico del racor de la toma de agua y deséchelo.

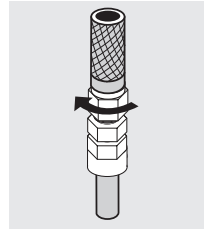

4. Si utiliza un tubo de acero inoxidable trenzado (recomendado), la tuerca y el manguito ya están montados en la tubería. Deslice la tuerca de compresión en el racor de la toma de agua y apriétela con los dedos.
5. Con llaves de 1/2" y 7/16" (una para sujetar la tuerca de la línea de agua doméstica y la otra para sujetar la tuerca de conexión de entrada de agua), apriete media vuelta con una llave. NO apriete demasiado.

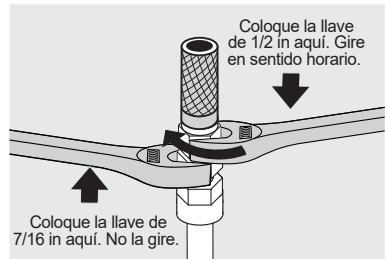

6. Vuelva a colocar los tubos conectados en los ganchos y ciérrelos para mantener el tubo en la posición correcta.
7. Abra la válvula de desconexión y apriete las conexiones que tengan pérdidas.
8. Vuelva a conectar el refrigerador al suministro eléctrico.
9. Asegúrese de que el dispensador de hielo esté encendido.
10. Para purgar el aire del sistema dispensador de agua y hielo, opere el dispensador de agua durante 3 a 4 minutos. Esto requerirá llenar varios vasos de agua.

Pantalla de Frigidaire Gallery
(las opciones pueden variar según el modelo)
Pantalla de modo Sleep (Reposo)

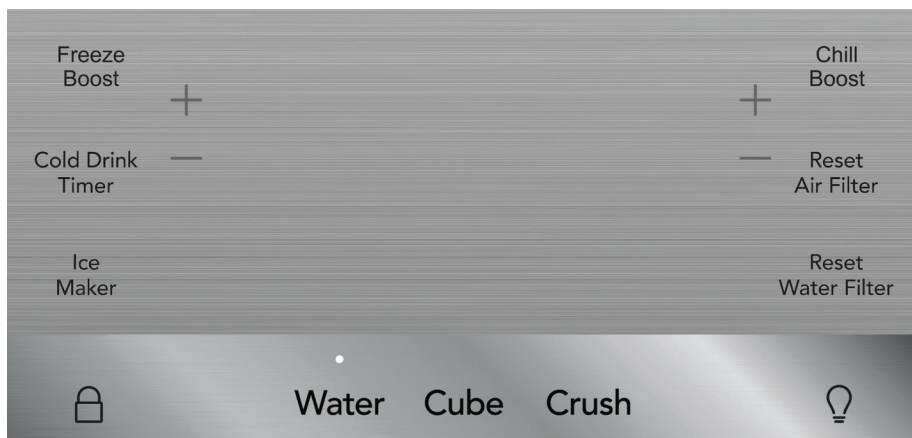

Modo Sleep (Reposo)

Por defecto, la pantalla se apagará después de un corto tiempo. Si se presiona cualquier icono, la pantalla se despertará. Después de un corto tiempo, volverá a dormir. Cuando esté en modo de reposo, active la pantalla para confirmar que la máquina de hielo está encendida/apagada. El modo de Sleep (Reposo) se puede desactivar para tener la pantalla a tiempo completo (modo Awake (Activación)). Cuando el modo Sleep (Reposo) está apagado, la pantalla siempre se iluminará. Para activar/desactivar el modo de Sleep (Reposo), presione y mantenga presionados simultáneamente los iconos “Crush” y “Light” durante 5 segundos. Un tono audible confirmará la acción.

Pantalla en modo Awake (Activación)



Modo Awake (Activación)

Para cambiar del modo Sleep (Reposo) como encendido al modo Awake (Activación) apagado, mantenga presionados simultáneamente los iconos “Crush” y “Light” durante 5 segundos. La pantalla mostrará el estado actual de la temperatura/máquina de hielo. Un tono audible confirmará la acción.

Pantalla de Frigidaire Gallery (las opciones pueden variar según el modelo)

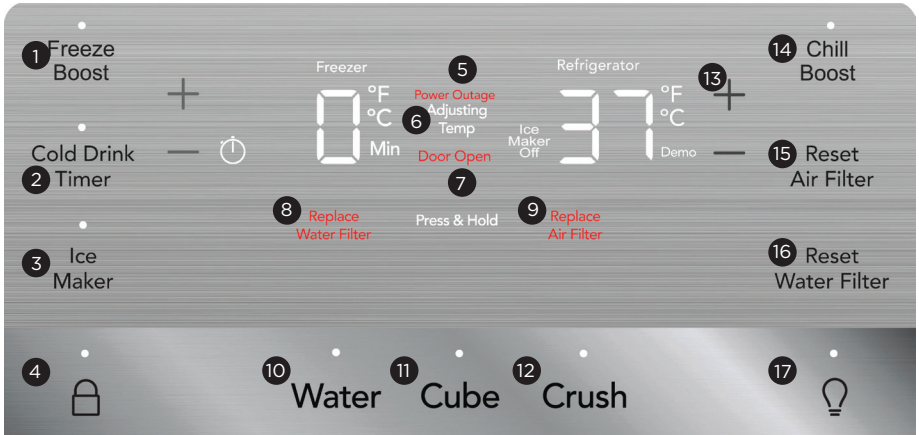

1 Freeze Boost (encendido/apagado)
 Antes de hacer la compra, le recomendamos que active **Freeze Boost** para congelar su comida más rápido. Permanecerá activo hasta 24 horas antes de que se desactive automáticamente o salga manualmente. Presione **Freeze Boost** para desactivar la función. Esto restablecerá el congelador a la configuración de temperatura anterior.

2 Cold Drink Timer (Temporizador para enfriar bebidas)
 Enfria rápidamente una bebida dentro del compartimiento del congelador. Para habilitarlo, toque la tecla **Cold Drink Timer** (Temporizador para enfriar bebidas). Aparecerá un valor de tiempo en la pantalla de temperatura del congelador (en minutos) el cual podrá cambiar con los botones +/- . Sonará un tono cuando se haya ingresado el tiempo. El rango es de 20-45 minutos en intervalos de 5 minutos. Las bebidas se congelarán si la configuración de temperatura es demasiado baja o si es por demasiado tiempo.

3 Ice Maker (Máquina de hielo)
 Mantenga presionado durante 3 segundos para encender/apagar la máquina de hielo. Si el indicador está encendido, entonces la máquina de hielo está encendida. Cuando la máquina de hielo está apagada, el indicador de **Ice Maker Off**. Cuando la máquina de hielo está APAGADA, dejará de producir hielo. Cuando el modo Sleep (Reposo) está activado, active la pantalla para confirmar que la máquina de hielo está encendida/apagada (consulte la sección **Modo Sleep** (Reposo)). Mientras está apagada, la dispensación de hielo podrá continuar mientras haya hielo en el balde. Cuando la máquina de hielo está apagada y se está dispensando hielo, el indicador sobre el botón de la **Ice Maker** y la **Ice Maker Off** parpadearán.

4 El botón de bloqueo se puede usar para bloquear la pantalla e impedir que se use en ciertas situaciones. Mantenga presionado durante 3 segundos para habilitar/deshabilitar. Mientras esté en el estado bloqueado, no se podrán realizar cambios en la configuración de la pantalla. La distribución de hielo y agua se desactivará. El indicador parpadeará y se escuchará un tono de advertencia audible.

ADVERTENCIA
 Cuando utilice **Cold Drink Timer**, asegúrese de retirar las bebidas del compartimiento del congelador cuando suene la alarma. Las bebidas carbonatadas pueden explotar si se dejan en el congelador durante demasiado tiempo.

Características adicionales de Frigidaire Gallery (continúa)

- 5 Power Outage (Falla de energía)**
En caso de una falla en la energía, la **Power Outage** se iluminará una vez que se haya restablecido la energía y se escuchará un tono. La alerta solo se iluminará si el refrigerador o el congelador alcanzaron temperaturas no seguras durante la interrupción. Presione cualquier botón para silenciar el tono.
- 6 Adjusting Temp (Ajuste de temperatura)**
Se ilumina cuando las temperaturas cambian en la pantalla y permanecerá iluminado hasta que se alcancen las temperaturas deseadas dentro del refrigerador y del congelador. Presione + o - para ajustar la configuración de temperatura deseada.
Temperatura del congelador
Las temperaturas de control varían de -6 °F / -21 °C a +6 °F / -15 °C.
Temperatura del refrigerador
Las temperaturas de control varían de +34 °F / +1 °C a +44 °F / +7 °C. Esta unidad está diseñada para funcionar a 37 °F en el refrigerador/ 0 °F en el congelador. La unidad debe estabilizar las temperaturas dentro de las 24 horas posteriores a la instalación.
- 7 Door Open (Puerta abierta)**
Se ilumina cuando las puertas están abiertas. Si una puerta se deja abierta durante 5 minutos o más, sonará una alarma y la pantalla se iluminará hasta que se cierren las puertas. Al presionar cualquier botón, la alarma se silenciará temporalmente. Verifique que no haya alimentos bloqueando la puerta.
- 8 Replace Water Filter (Reemplazar el filtro de agua)**
La pantalla se ilumina cada 6 meses o cuando el filtro necesite ser reemplazado. Vuelva a colocar el filtro y luego mantenga presionado **Reset Water Filter** durante 3 segundos para desactivar la advertencia en la pantalla. Consulte la sección **Restablecer filtro de agua** para obtener más información.
- 9 Replace Air Filter (Reemplazar el filtro de aire)**
La pantalla se ilumina cada 6 meses o cuando el filtro necesite ser reemplazado. Vuelva a colocar el filtro y luego mantenga presionado **Reset Air Filter** durante 3 segundos para desactivar la advertencia en la pantalla. Consulte la sección **Restablecer el filtro** para obtener más información.
- 10 Water (Agua)**
Presione la tecla **Water** para dispensar agua. Se iluminará una luz indicadora sobre la función activa.
- 11 Cube (Cubo)**
Presione la tecla **Cube** para dispensar hielo en cubos. Se iluminará una luz indicadora sobre la función activa.
- 12 Crush (Trozos)**
Presione la tecla **Crush** para dispensar hielo triturado. Se iluminará una luz indicadora sobre la función activa.
- 13 °F/°C**
Para cambiar entre Fahrenheit (°F) y Celsius (°C), presione simultáneamente y mantenga presionadas las teclas **+** y **-** durante 5 segundos en el lado del refrigerador de la pantalla.
- 14 Chill Boost**
Chill Boost proporciona un enfriamiento de los alimentos acelerado en el compartimento del refrigerador. Use esta función cuando cargue varios artículos en el refrigerador al mismo tiempo. Desactívelo después de 6 horas.
- 15 Reset Air Filter (Restablecer el filtro de aire)**
Después de reemplazar el filtro, presione y mantenga presionado durante 3 segundos para reiniciar.
- 16 Reset Water Filter (Restablecer el filtro de agua)**
Después de reemplazar el filtro, presione y mantenga presionado durante 3 segundos para reiniciar.
- 17**  Cambia entre activar y desactivar la luz del dispensador.

Ajustar las temperaturas



NOTA

La configuración recomendada para un producto instalado en una cocina es 37 °F para el compartimento de alimentos frescos y 0 °F para el congelador.



IMPORTANTE

Si los alimentos se están congelando en el compartimento de alimentos frescos, aumente la temperatura a 1 o 2 grados.



IMPORTANTE

Los lugares de comida dentro de 1 pulgada en frente a los puertos de aire pueden hacer que la comida se congele.

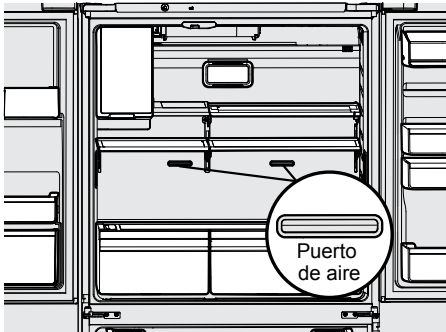

22 CONTROLES Y AJUSTES

Características adicionales de Frigidaire Gallery (continuación)



NOTA

Las alarmas y las funciones de control pueden variar de un modelo a otro

Alarmas

Falla de energía

En caso de una falla en la energía, la alerta de corte de energía se iluminará una vez que se haya restablecido la energía y se escuchará un tono. La alerta solo se iluminará si el refrigerador o el congelador alcanzaron temperaturas no seguras durante la interrupción. Presione cualquier botón para silenciar el tono.

Water Filter

Cuando se ilumina significa que el filtro de agua necesita ser reemplazado. Cambie el filtro de agua cada 6 meses o cuando se hayan dispensado 473 L (125 galones) de agua. Para restablecer, mantenga presionado el botón durante 3 segundos. Se escuchará un tono una vez que se haya reiniciado.

Air Filter

Si se ilumina, significa que el filtro de aire debe ser reemplazado. Cambie el filtro de aire cada 6 meses. Para restablecer, mantenga presionado el botón durante 3 segundos. Se escuchará un tono una vez que se haya reiniciado.

Puerta

Si se dejó abierta una puerta durante cinco minutos o más, sonará una alarma y el indicador de puerta abierta se iluminará en la pantalla. La alarma se puede apagar cerrando la puerta o presionando cualquier tecla. El panel de control volverá a las operaciones normales después de cerrar la puerta.

Tono de error

Se escuchará una alarma si el usuario intenta hacer una selección que no está disponible.

Temperatura alta

En la situación de una condición de alta temperatura, sonará la alarma. La interfaz mostrará el texto HI (ALTO) en cualquier compartimiento en el que se detecte la alarma y la alarma sonará durante 10 segundos hasta que se acepte la alerta. Esta alarma se puede restablecer tocando cualquier tecla o abriendo una puerta.

Modo Sabbat

El modo Sabbat (Sabático) es una característica que desactiva partes del refrigerador y sus controles de acuerdo con la observancia del sábado y las fiestas religiosas dentro de la comunidad judía ortodoxa.

El modo Sabbat (Sabático) se activa y desactiva presionando simultáneamente y manteniendo presionada la tecla “-” (en un lado del refrigerador) y “+” (en un lado del refrigerador) por cinco segundos. Aparte de la alarma de alta temperatura, no se producirán sonidos audibles hasta que el usuario salga del modo Sabbat (Sabático). La pantalla mostrará “Sb” cuando esté en modo Sabbat.

En el modo Sabbat (Sabático), la alarma de alta temperatura se activa por razones de salud. Por ejemplo, si la puerta se deja entreabierta, se activará la alarma de alta temperatura. El refrigerador funcionará normalmente una vez que la puerta esté cerrada, sin ninguna violación del sábado/días festivos. La alarma de alta temperatura se permite cuando la temperatura del gabinete está fuera de la zona segura durante 20 minutos. La alarma se silencia después de 10 minutos mientras el icono de alta temperatura permanece encendido hasta que se sale del modo Sabbat (Sabático).



Para obtener más ayuda, pautas para el uso adecuado y una lista completa de modelos con la función Sabbat (Sabático), visite el sitio web star-k.org.



NOTA

Mientras esté en modo sabático, ni las luces, el dispensador ni el panel de control funcionarán hasta que se desactive el modo Sabbat (Sabático).

El refrigerador permanecerá en el modo Sabbat (Sabático) después de la recuperación de falla de energía. Debe desactivarse con los botones del panel de control.



NOTA

Aunque se haya iniciado el modo Sabbat (Sabático), la máquina de hielo completará el ciclo que ya había comenzado. El compartimento de cubos de hielo permanecerá frío y se podrán hacer nuevos cubos de hielo con bandejas estándar.

Vistas del modo de pantalla de los Frigidaire Professional

Su pantalla está equipada con un modo de suspensión y bloqueo para evitar cambios accidentales en la configuración de la unidad durante la apertura y cierre de las puertas. Cuando ambas puertas están cerradas, la pantalla estará en modo de suspensión. Cuando cualquiera de las puertas se abre por primera vez, la pantalla estará en modo de bloqueo donde todas las configuraciones actuales son visibles pero atenuadas.

Al presionar cualquier botón en la pantalla, esta se despertará y se escuchará un tono. Todos los ajustes estarán completamente iluminados. Toque la pantalla nuevamente para cambiar cualquier configuración.

Si no se presiona ningún botón durante 10 segundos mientras alguna puerta está abierta, la pantalla volverá por defecto al modo de bloqueo.

Vista del modo Awake (Activación)

Vista del modo Lock (Bloqueo)

Vista del modo Sleep (Reposo)

24 CONTROLES Y AJUSTES

Pantalla profesional Frigidaire (las opciones pueden variar según el modelo)

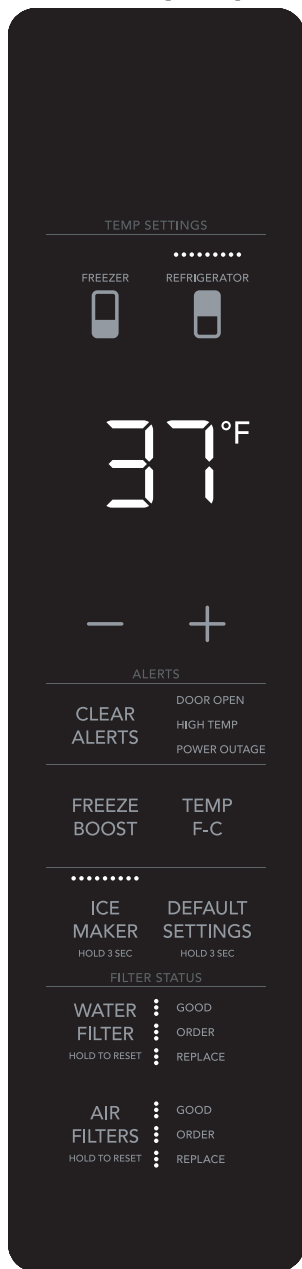

AJUSTES DE TEMPERATURA

Seleccione el compartimento para el cambio de temperatura (**FREEZER** o **REFRIGERATOR**). Presione **+** o **-** para ajustar la configuración de temperatura deseada.

Temperatura del congelador - Las temperaturas de control varían de -6 °F / -21 °C a +6 °F / -15 °C. **Temperatura del refrigerador** - Las temperaturas de control varían de +34 °F / +1 °C a +44 °F / +7 °C. Esta unidad está diseñada para funcionar a 37 °F en el refrigerador/ 0 °F en el congelador. La unidad debe estabilizar las temperaturas dentro de las 24 horas posteriores a la instalación.

CLEAR ALERTS (BORRAR ALERTAS)

Restablece cualquier alarma que esté activa e iluminada en la pantalla (**DOOR OPEN, HIGH TEMP, POWER OUTAGE**).

FREEZE BOOST

Antes de hacer la compra, le recomendamos que active **FREEZE BOOST** para congelar su comida más rápido. Permanecerá activo hasta 24 horas antes de que se desactive automáticamente o salga manualmente. Presione **FREEZE BOOST** para desactivar la función. Esto restablecerá el congelador a la configuración de temperatura anterior.

TEMP F•C

Presione esta opción para alternar entre F y C.

ICE MAKER (MÁQUINA DE HIELO)

Para la máquina de hielo dentro del refrigerador, presione y mantenga presionado durante 3 segundos para encender/apagar la máquina de hielo. Si el indicador está encendido, entonces la máquina de hielo está encendida. Cuando el indicador no está encendido, la máquina de hielo está en estado APAGADO y dejará de producir hielo. Mientras está apagada, la dispensación de hielo podrá continuar mientras haya hielo en el balde.

DEFAULT SETTINGS (CONFIGURACIÓN PREDETERMINADA)

Mantenga presionado durante 3 segundos para restablecer la configuración predeterminada.

WATER FILTER

El estado se muestra a la derecha del botón. Después de reemplazar el filtro, presione y mantenga presionado durante 3 segundos para reiniciar. El estado se restablecerá a **GOOD** (BUENO).

AIR FILTER

El estado se muestra a la derecha del botón. Después de reemplazar el filtro, presione y mantenga presionado durante 3 segundos para reiniciar. El estado se restablecerá a **GOOD** (BUENO).

Controles del dispensador de la línea Frigidaire Professional

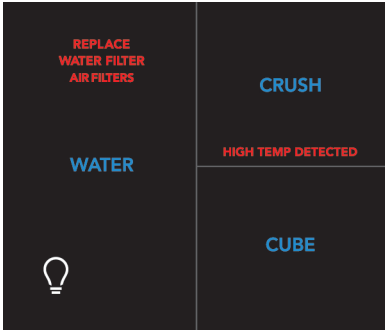

| | |
|-----------------------|---|
| WATER (AGUA) | Presione la tecla WATER (agua) para seleccionar agua. |
| CRUSH (TROZOS) | Presione la tecla CRUSH (trozos) para seleccionar hielo en trozos. |
| CUBE (CUBOS) | Presione la tecla CUBE (cubo) para seleccionar hielo en cubos. |



luz

Cambia entre luz del dispensador encendida y apagada.

Borrar alertas

Puerta abierta

Si las puertas del congelador o de alimentos frescos se dejan abiertas durante cinco minutos o más, sonará una alarma y el indicador de puerta entreabierta se iluminará en la pantalla. Presione **CLEAR ALERTS** (BORRAR ALERTAS) para restablecer las alarmas del sistema.

Alarma de alta temperatura

La luz de temperatura alta se iluminará junto al botón de borrar alertas. La alarma se reproduce cada 60 segundos. Presione el botón **CLEAR ALERTS** (BORRAR ALERTAS) para aceptar la alarma. El valor de temperatura más alto se mostrará cuando la alarma se acepte por primera vez.

Falla de energía

En caso de una falla de energía, la alerta de falla de energía se iluminará. Presione **CLEAR ALERTS** (BORRAR ALERTAS) para aceptar la alarma. Tal vez se desactiven otros modos hasta que se acepte la alarma. Mientras se muestra una alerta de falla de energía en el panel de control, la unidad continuará su funcionamiento normal. La alarma de alta temperatura también puede iluminarse hasta que se alcance una temperatura de rango de operación segura.

Temperatura del congelador

Si la temperatura del congelador alcanza 26 °F o más, sonará una alarma, la temperatura parpadeará y el control del dispensador mostrará **HIGH TEMP DETECTED** (ALTA TEMPERATURA DETECTADA). Puede desactivar la alarma presionando **CLEAR ALERTS** (BORRAR ALERTAS) pero el indicador de **HIGH TEMP DETECTED** (ALTA TEMPERATURA DETECTADA) se iluminará hasta que la temperatura baje a 26 °F.

Temperatura de la sección de alimentos frescos

Si la temperatura de los alimentos frescos alcanza los 55 °F o más, sonará una alarma, la temperatura parpadeará y el control del dispensador mostrará **HIGH TEMP DETECTED** (ALTA TEMPERATURA DETECTADA). Puede desactivar la alarma presionando **CLEAR ALERTS** (BORRAR ALERTAS) pero el indicador de **HIGH TEMP DETECTED** (ALTA TEMPERATURA DETECTADA) se iluminará hasta que la temperatura baje de 55 °F.

Aleta

Cuando se selecciona **CUBE** (Cubo) o **CRUSH** (Trozos), si la aleta (o la puerta del conducto de hielo) se mantiene abierta por un cubo de hielo atascado, sonará una alarma y la selección actual parpadeará en el control del dispensador. La alarma se reiniciará cuando se retire el cubo de hielo atascado.

26 CONTROLES Y AJUSTES

Modo Sabbat

El modo Sabbat (Sabático) es una característica que desactiva partes del refrigerador y sus controles de acuerdo con la observancia del sábado y las fiestas religiosas dentro de la comunidad judía ortodoxa.

El modo Sabbat (Sabático) se ENCIENDE y APAGA presionando y manteniendo presionados simultáneamente los botones **—** y **TEMP F-C** durante cinco segundos. Aparte de la alarma de alta temperatura, no se producirán sonidos audibles hasta que el usuario salga del modo Sabbat (Sabático). La pantalla mostrará "Sb" cuando esté en modo Sabbath.

En el modo Sabbat (Sabático), la alarma de alta temperatura se activa por razones de salud. Por ejemplo, si la puerta se deja entreabierta, se activará la alarma de alta temperatura. El refrigerador funcionará normalmente una vez que la puerta esté cerrada, sin ninguna violación del Sabbath/días festivos. La alarma de alta temperatura se permite cuando la temperatura del gabinete está fuera de la zona segura durante 20 minutos. La alarma se silencia después de 10 minutos mientras el ícono de alta temperatura permanece encendido hasta que se sale del modo Sabbat (Sabático).



Para obtener más ayuda, pautas para el uso adecuado y una lista completa de modelos con la función Sabbat (Sabático), visite el sitio web **star-k.org**.



NOTA

Mientras esté en modo sabático, ni las luces, el dispensador ni el panel de control funcionarán hasta que se desactive el modo Sabbat (Sabático).

El refrigerador permanecerá en el modo Sabbat (Sabático) después de la recuperación de falla de energía. Debe desactivarse con los botones del panel de control.



NOTA

Aunque se haya iniciado el modo Sabbat (Sabático), la máquina de hielo completará el ciclo que ya había comenzado. El compartimento de cubos de hielo permanecerá frío y se podrán hacer nuevos cubos de hielo con bandejas estándar.

Máquina de hielo del compartimento de alimentos frescos

Usar la máquina de hielo después de la instalación

Antes de hacer hielo por primera vez, asegúrese de cebar el sistema de suministro de agua. El aire en las nuevas tuberías puede hacer que dos o tres ciclos de generación de hielo salgan vacíos. Además, si no se lava el sistema antes de usarse, los primeros cubos de hielo podrían salir de un color no uniforme o tener un sabor extraño.

Cebar el sistema de suministro de agua



PRECAUCIÓN

Para una operación adecuada del dispensador, la presión de suministro de agua recomendada debe caer entre 30 psi y 100 psi. Una presión excesiva puede hacer que el sistema no funcione correctamente.

1. Comience a llenar el sistema presionando y sosteniendo un vaso contra el dispensador.
2. Sujete el vaso en esta posición hasta que salga agua del dispensador. Puede tomar alrededor de 1½ minuto.
3. Continúe dispensando agua durante aproximadamente cuatro minutos para enjuagar el sistema y las conexiones de tuberías de cualquier impureza (deteniéndose para vaciar el vidrio según sea necesario).

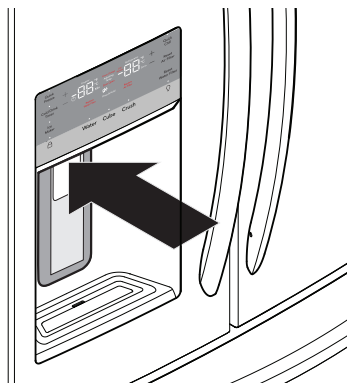

Dispensador de la línea de refrigeradores Gallery

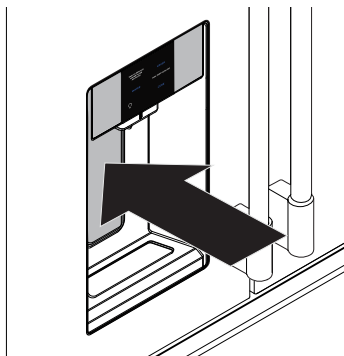

Dispensador profesional



NOTA

El dispensador de agua cuenta con un dispositivo incorporado que corta el flujo de agua después de dos minutos de uso continuo. Para restablecer este dispositivo de cierre, simplemente suelte la paleta del dispensador.



NOTA

Después de los primeros 750 mL (26 onzas), el agua permanecerá a temperatura ambiente hasta que el tanque se haya llenado y se le haya dado suficiente tiempo para enfriar los siguientes 750 mL (26 onzas) de agua. Puede tomar hasta 8 horas para enfriarse.

Funcionamiento y cuidado de la máquina de hielo

Después de que el refrigerador se haya instalado correctamente y se haya enfriado durante varias horas, la máquina de hielo podrá producir hielo en 24 horas. La máquina de hielo llenará el contenedor de hielo desde la parte trasera. Dispense un poco de hielo para forzar el hielo a salir al contenedor. Esto permitirá que el contenedor se llene por completo.

Capacidad para hacer hielos y para almacenarlos

Esta máquina de hielo debe producir 2 a 2,5 libras de hielo cada 24 horas. El contenedor de hielo puede contener aproximadamente 1,8 L (4 libras) de hielo.

Encendido y apagado de la máquina de hielo en el compartimento de alimentos frescos



IMPORTANTE

La máquina de hielo va encendida para que pueda funcionar tan pronto como se instale el refrigerador. Si no es posible conectar un suministro de agua, configure la función de Encendido/Apagado de la máquina de hielo en Apagado, de lo contrario, la válvula de llenado de la máquina de hielo hará un ruido fuerte cuando intente funcionar sin agua.

La producción de hielo está controlada por la función de encendido/apagado de la máquina de hielo en el panel de control. Al presionar la función de encendido/apagado se encenderá y apagará la máquina de hielo.



NOTA

La máquina de hielo también tiene un brazo de señal de plástico incorporado que detiene automáticamente la producción de hielo cuando el contenedor de hielo está lleno. Este brazo de señal no debe usarse para detener manualmente la generación de hielo.



IMPORTANTE

Apagar la máquina de hielo simplemente desactivará la producción de hielo. Todavía se puede dispensar hielo existente, y se puede dispensar agua.



IMPORTANTE

En ocasiones, se pueden observar cubitos de hielo inusualmente pequeños en el depósito o en el hielo dispensado. Esto podría ocurrir en el funcionamiento normal de la máquina de hielo. Si sucede con frecuencia, puede ser una indicación de baja presión de agua o el filtro de agua necesita ser reemplazado. A medida que el filtro de agua se acerca al final de su vida útil y se obstruye con partículas, se entrega menos agua a la máquina de hielo durante cada ciclo. Recuerde, si han pasado seis meses o más desde la última vez que cambió el filtro de agua, reemplácelo por uno nuevo. El agua doméstica de baja calidad puede requerir que el filtro se cambie con más frecuencia.



PRECAUCIÓN

Si el suministro de agua al refrigerador pasa por un descalcificador, asegúrese de que el descalcificador reciba el mantenimiento adecuado. Los químicos de un descalcificador dañado podrían dañar la máquina de hielo.

Consejos para usar la máquina/dispensador de hielo

- Si el refrigerador no está conectado a un suministro de agua o el suministro de agua está cerrado, apague la máquina de hielo como se describió en la sección anterior.
- Los siguientes sonidos son normales cuando la máquina de hielo está funcionando:
 - Funcionamiento del motor
 - Hielo que cae en el contenedor de hielo
 - Válvula de agua abriendo o cerrando
 - Agua corriendo
- Si se necesita una gran cantidad de hielo a la vez, es mejor tomar los cubos directamente del contenedor de hielo.
- El hielo que se almacena por mucho tiempo puede desarrollar un sabor extraño. Vacíe el contenedor de hielo como se explica a continuación.
- Al dispensar hielo en cubos, es normal obtener una pequeña cantidad de pequeños trozos junto con los cubos completos.
- Para evitar salpicaduras, dispense hielo en el contenedor antes de agregar líquidos.
- Es normal que el hielo se llene hasta la parte superior del contenedor de hielo.

Limpieza de la máquina de hielo

Limpie la máquina de hielo y el contenedor de hielo a intervalos regulares, especialmente antes de irse de vacaciones o cambiar de lugar el refrigerador.

1. Apagar la máquina de hielo.
2. Retire el contenedor de hielo levantándolo hacia arriba y tirando hacia afuera.
3. Vacíe y limpie cuidadosamente el contenedor de hielo con un detergente suave. No use limpiadores fuertes o abrasivos.
No colocar en lavavajillas.
Enjuague con agua limpia.
4. Permita que el contenedor de hielo se seque por completo antes de volver a colocarlo en el congelador.
5. Reemplace el contenedor de hielo.
Encender la máquina de hielo.

Retire y vacíe el contenedor de hielo si:

- hay una falla de energía prolongada (una hora o más), esta situación hará que los cubos de hielo en el contenedor de hielo se derritan y el agua líquida se vuelva a congelar después de que se restablezca la energía, atascando el mecanismo del dispensador;
- el dispensador de hielo se usa con poca frecuencia. Los cubos de hielo se congelarán en el contenedor, atascando el mecanismo del dispensador.

Retire el contenedor de hielo (1) levantándolo hacia arriba y (2) jalándolo hacia afuera, luego agítelo para aflojar los cubos o límpielo como se explicó anteriormente.

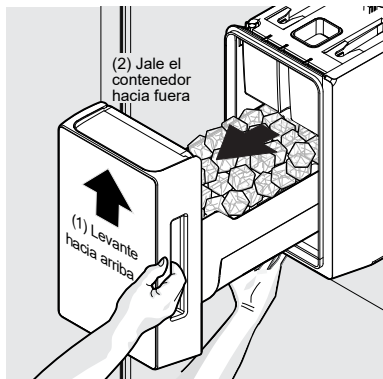

Retirar el contenedor de hielo

Máquina de hielo (modelos seleccionados)

Operación y cuidados de la máquina de hielo

Una vez que el refrigerador sea instalado correctamente, la máquina de hielo podrá producir hielo en 24 horas. Cuando utilice la máquina de hielo por primera vez, y para que funcione correctamente, es necesario limpiar el aire del tubo de agua y el filtro. Además, si no se lava el sistema antes de usarse, los primeros cubos de hielo podrían salir de un color no uniforme o tener un sabor extraño. Una vez que la máquina de hielo comience a formar hielos, permita que el contenedor se llene por completo, luego vacíe el primer contenedor lleno y deseche los hielos.

Capacidad para hacer hielos y para almacenarlos

Esta máquina de hielo debe producir entre 0,900 a 1,3 kg (2 y 2,5 libras) de hielo cada 24 horas dependiendo de las condiciones de uso. El contenedor de hielo contendrá aproximadamente 2 kg (4,5 libras) de hielo.

NOTA

La máquina de hielo producirá solo la tasa de producción anunciada si el producto se establece en 0 °F.

Encender y apagar la máquina de hielo

Presione el botón de encendido para encender la Ice Maker (el botón debe estar iluminado).

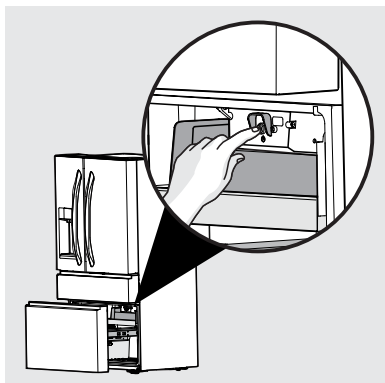

**NOTA**

La máquina de hielo del congelador se llena en el centro del contenedor de hielo. Eventualmente mueva el hielo hacia los bordes para permitir que el contenedor se llene por completo.

Sugerencias para la máquina de hielo

- Los siguientes sonidos son normales cuando la máquina de hielo está funcionando:
 - Funcionamiento del motor
 - Hielo que cae en el contenedor de hielo
 - Válvula de agua abriendo o cerrando
 - Agua corriendo
- El hielo que se almacena por mucho tiempo puede desarrollar un sabor extraño. Vacíe el contenedor de hielo como se explica a continuación.

Función Freeze Boost (Professional) o Quick Freeze (Gallery)

Su refrigerador está equipado con una función Freeze Boost/Quick Freeze para congelar alimentos a un ritmo más rápido, pero también puede aumentar la producción de hielo. Esta función finalizará automáticamente después de 12 horas.

Esta función afecta solo a la máquina de hielo en el congelador.

**PRECAUCIÓN**

Si el suministro de agua a su refrigerador para por un descalcificador, asegúrese de que el filtro reciba el mantenimiento adecuado. Los químicos de un descalcificador dañado podrían dañar la máquina de hielo.

Limpieza de la máquina de hielo

Limpie la máquina de hielo y el contenedor de hielo a intervalos regulares, especialmente antes de irse de vacaciones o durante una mudanza.

1. Apagar la máquina de hielo.
2. Retire el contenedor de hielo.

3. Vacíe y limpie cuidadosamente el contenedor de hielo con un detergente suave. No use limpiadores fuertes o abrasivos. Enjuague con agua limpia.
4. Permita que el contenedor de hielo se seque por completo antes de volver a colocarlo en el congelador.
5. Reemplace el contenedor de hielo. Encender la máquina de hielo.

En caso de ocurrir una falla de energía prolongada (una hora o más), retire y vacíe el contenedor de hielo, ya que los cubos de hielo se derritan y el agua líquida se volverá a congelar en el contenedor después de que se restablezca la energía.

Retire el contenedor de hielo y agite para aflojar los cubos o límpielo tal como se explicó anteriormente.

**PRECAUCIÓN**

NUNCA use un picahielo u otro instrumento afilado para romper el hielo. Esto podría dañar el contenedor de hielo.

Para aflojar el hielo atascado, use agua tibia. Antes de reemplazar el contenedor de hielo, asegúrese de que esté completamente seco.

**IMPORTANTE**

Al retirar o reemplazar el contenedor de hielo, asegúrese de que esté completamente asentado antes de cerrar la puerta del congelador. Si el contenedor de hielo no está colocado correctamente, el refrigerador no dispensará hielo. Es posible que la puerta del congelador no se cierre correctamente y que se filtre aire caliente en el compartimento del congelador.



PRECAUCIÓN

Para evitar lesiones personales o daños a la propiedad, manipule los estantes de vidrio templado con cuidado. Los estantes pueden romperse repentinamente si están mellados, rayados o expuestos a cambios bruscos de temperatura. Permita que los estantes de vidrio se estabilicen a temperatura ambiente antes de limpiarlos. No lavar en lavavajillas.



NOTA

Las características pueden variar dependiendo del modelo.

Las posiciones del estante se pueden ajustar fácilmente en los contenedores de alimentos frescos según sea necesario. Los estantes tienen soportes de montaje que se unen a soportes ranurados en la parte posterior de cada compartimento.

Cambiar la posición de un estante:

1. retire toda la comida del estante;
2. levante el borde frontal hacia arriba y extraiga el estante;
3. vuelva a colocarlo insertando los ganchos del soporte de montaje en las ranuras de soporte deseadas;
4. baje el estante y asegúrelo en su posición.

Para ajustar el estante abatible:

1. retire la comida del estante;
2. levante el borde lateral derecho del estante hacia arriba y empuje hacia la izquierda hacia la máquina de hielo.

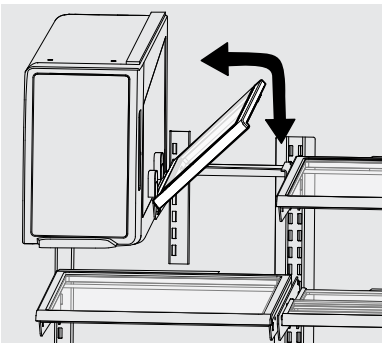

Estante abatible

Para ajustar el estante deslizante (algunos modelos):

1. Empuje la mitad del estante delantero hacia atrás hacia la parte posterior del gabinete hasta que la mitad del estante trasero caiga, luego continúe empujando suavemente la mitad del estante delantero hacia atrás y debajo de la mitad del estante posterior.

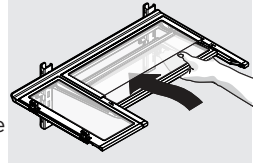

Estante deslizante

Cajones

El refrigerador incluye una variedad de cajones de almacenamiento.

Cajón CrispSeal

Los cajones para frutas y verduras están diseñados para almacenar frutas, verduras y otros productos frescos. Los cajones para frutas y verduras tienen un control automático de humedad en el costado de cada cajón debajo de la cubierta de control de humedad.

Modelos de la línea Frigidaire Gallery

Para quitar la membrana de control automático de humedad para la limpieza:

1. alcance a la parte posterior de la cubierta de control de humedad;
2. jale hacia arriba la cubierta;
3. jale la cubierta hacia la parte posterior del gabinete y retirela;
4. limpie la membrana de humedad con agua jabonosa caliente;
5. vuelva a colocar la membrana y la cubierta invirtiendo los pasos anteriores; repita el procedimiento para ambos cajones.

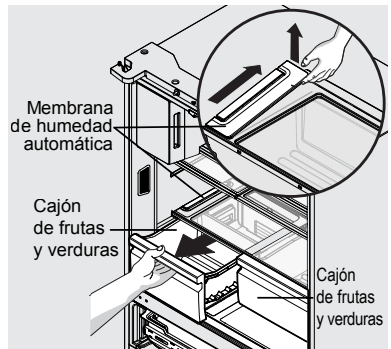

Membrana de control para remover la humedad automáticamente

Modelos de la línea Frigidaire Professional

Para quitar la membrana de control automático de humedad para la limpieza:

1. alcance a la parte posterior de la cubierta de control de humedad;
2. coloque los dedos entre el control de humedad y la pared posterior y levante la cubierta;
3. jale la cubierta hacia la parte frontal del gabinete y retírela;
4. retire la membrana de humedad de la carcasa levantando el deslizamiento;
5. limpie la membrana de humedad con agua jabonosa caliente;
6. vuelva a colocar la membrana en la carcasa y la unidad invirtiendo los pasos anteriores.

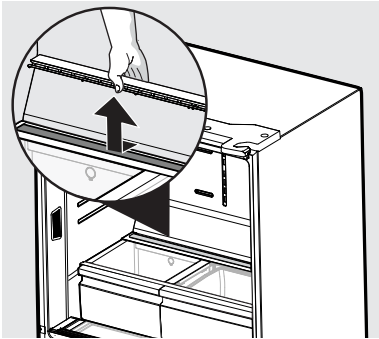

Membrana de control para remover la humedad automáticamente

NOTA

Frigidaire no recomienda reemplazar la membrana de humedad automática a menos que se dañe o arruine. Si la membrana se ensucia, se puede lavar con agua y jabón. Asegúrese de que la membrana esté seca antes de volver a colocarla en la unidad.

Para quitar el cajón Auto CrispSeal para limpiarlo:

1. jale el cajón hasta que se detenga;
2. levante el frente ligeramente y retire el cajón.

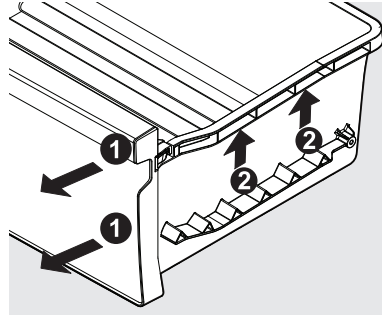

Retirar el cajón automático CrispSeal

SnackZone: cajones para botanas empotrados

Estos cajones son ideales para el almacenamiento de embutidos y quesos.

Para abrir: deslice la tapa hacia atrás para permitir el acceso a los cajones.

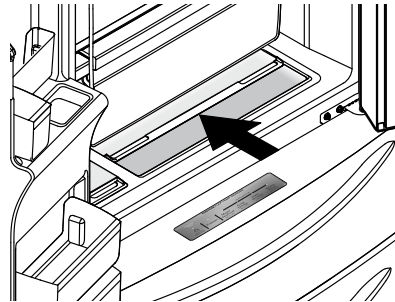

Abir la SnackZone (zona de botanas)
Cajones de botanas empotrados

CUSTOM-FLEX TEMP DRAWER

Adjusting Temp



REFRIGERATOR



IMPORTANTE

No use el cajón Custom-Flex Temp para almacenar productos frescos, ya que estos artículos pueden congelarse y dañar las frutas y verduras de hoja almacenadas en el cajón.

Uso de su Custom-Flex™ Controles de temperatura del cajón

- 1 El cajón automáticamente pasa a un estado bloqueado para evitar cualquier uso no deseado. Para cambiar la configuración del cajón, primero debe desbloquearse. Para desbloquear, mantenga presionado el icono **UNLOCK (DESBLOQUEAR)** por 3 segundos. Se bloqueará automáticamente después de 10 segundos sin ninguna interacción.



PRECAUCIÓN

No almacene botellas de vidrio en el cajón Custom-Flex Temp cuando la configuración de temperatura esté en los modos de congelador, carne/mariscos o bebida fría. El vidrio puede romperse y romperse, causando daños físicos y lesiones.

Congelador:

- 2 Para cambiar la temperatura del cajón cuando está en la configuración de temperatura del congelador, use la pantalla del panel de control en la puerta delantera. Si cambia la temperatura en la pantalla cambiará tanto la configuración de temperatura del cajón **como** también la del compartimento del congelador.

Refrigerador:

- 3 Si selecciona **Meat/Seafood (Carne/Mariscos)** establecerá la temperatura del cajón a -2 °C (28 °F). Sonará

un tono para confirmar la elección. Use esta configuración para el almacenamiento a corto plazo. Cualquier carne que tenga durante más de dos días deberá congelarse.

- 4 Si selecciona **Cold Drinks (Enfriar bebidas)** establecerá la temperatura del cajón a 0 °C (32 °F). Sonará un tono para confirmar la elección.
- 5 Si selecciona **Deli/Snacks (Carnes frías/Botanas)** fijará la temperatura del cajón a 3 °C (37 °F). Sonará un tono para confirmar la elección.
- 6 Si selecciona **White Wine (Vino blanco)** fijará la temperatura del cajón a 7 °C (45 °F). Sonará un tono para confirmar la elección.

Separadores de cajones Custom-Flex Temp (pueden variar según el modelo)

Para colocar los divisores de los cajones, deslice hacia la izquierda o hacia

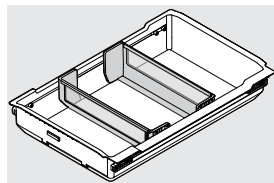

la derecha. Para facilitar el reposicionamiento, los divisores no se bloquearán, sino que utilizarán el peso de los elementos almacenados para mantener los divisores en su lugar. Los divisores pueden cambiar al abrir/cerrar el cajón cuando se almacenan menos artículos.

Puertas

Compartimientos de almacenamiento

Las puertas del compartimento de alimentos frescos utilizan un sistema de contenedores modulares. Todos estos contenedores son extraíbles para facilitar la limpieza. Los contenedores se pueden ajustar según sea necesario.

Los contenedores de las puertas son ideales para almacenar frascos, botellas, latas y contenedores grandes para bebidas. También permiten una selección rápida de artículos usados con frecuencia.

34 FUNCIONES DE ALMACENAJE

Contenedores ajustables en la puerta

Algunos modelos tienen compartimientos de puerta ajustables que se pueden mover para satisfacer las necesidades individuales.

Para ajustar el compartimiento de la puerta plegable:

1. asegúrese de que el contenedor esté bien asentado en el riel de la puerta;
2. tome un lado del contenedor y coloque la otra mano en el lado ajustable;
3. jale del lado del contenedor hasta que se ajuste al ancho deseado.

NOTA

Tal vez sea difícil sacar el contenedor plegable. Se puede requerir cierta fuerza.

Para mover el compartimiento de la puerta de lado a lado:

4. incline el contenedor hacia arriba para que la parte posterior del contenedor quede fuera de la puerta pero el gancho siga enganchado;
5. deslice el contenedor a lo largo del riel a la posición deseada;
6. baje el contenedor nuevamente a su lugar.

Para mover el contenedor de la puerta hacia arriba o hacia abajo:

7. levante el contenedor sacando el gancho;

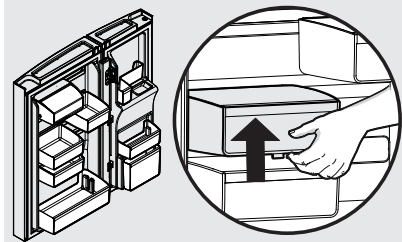
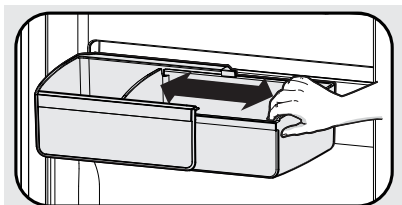

Contenedores de puerta ajustables

8. mueva el contenedor a la ubicación deseada del riel;
9. empuje el gancho del contenedor dentro del riel para engancharlo.

Funciones del congelador (varía dependiendo del modelo)

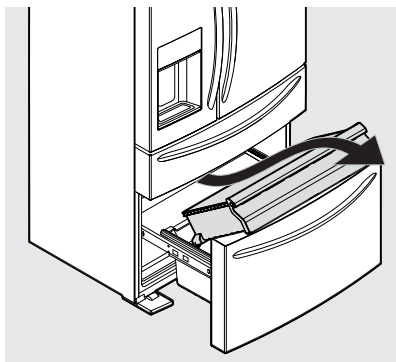

Cajón del congelador

Para retirar el cajón superior del congelador:

1. abra el compartimento congelador por completo;
2. levántelo hacia arriba y hacia afuera para quitar el cajón superior del congelador.
3. Para volver a instalar el cajón repita los mismos pasos de manera inversa.

IMPORTANTE

Hay ruedas en el fondo del cajón. Asegúrese de que todas las ruedas estén alineadas en sus pistas respectivas para que corran correctamente. Si el cajón no está alineado correctamente, causará problemas con el funcionamiento de la puerta.

NOTA

Si la cesta no descansa sobre los sujetadores de retención de la barra estabilizadora, el cajón no se cerrará correctamente.

Para retirar la cesta del congelador:

1. abra el compartimento congelador por completo;
2. levante la cesta y quítela;
3. Para volver a instalar la cesta repita los mismos pasos de manera inversa.

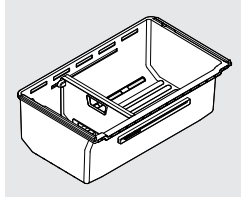

Divisores

Agarre el divisor inferior con la mano y jálelo ligeramente hacia arriba para que se deslice a la siguiente posición. (El divisor no se puede quitar).

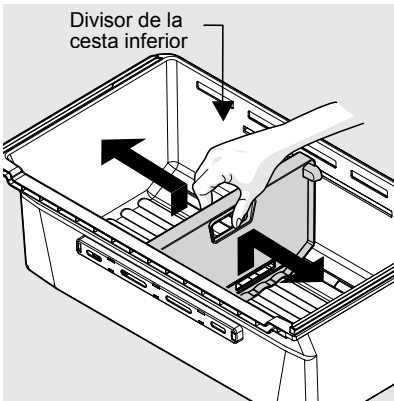

Divisor de cesta inferior de plástico

Ideas para almacenar alimentos

Almacenamiento de alimentos frescos

- Mantenga el compartimento de alimentos frescos entre 1 °C y 6 °C (34 °F y 44 °F) con una temperatura óptima de 3 °C (37 °F).
- Evite abarrotar los estantes del refrigerador, lo que reduce la circulación de aire y provoca un enfriamiento desigual.
- Evite colocar alimentos frente a los puertos de aire. (Consulte la sección de controles para ver la ilustración).

Frutas y verduras

- Almacene frutas y verduras en los cajones dedicados a tales productos, donde la humedad atrapada ayuda a preservar la calidad de los alimentos durante períodos de tiempo más largos.
- No lave los productos hasta que los vaya a utilizar. Elimine el exceso de agua antes de colocarlos dentro de la unidad.
- Envuelva cualquier producto que tenga olores fuertes o alto contenido de humedad.

Carnes

- Envuelva la carne cruda incluyendo la de aves por separado y de manera segura para evitar fugas y contaminación de otros alimentos o superficies.
- Uso del Custom-Flex™ Ajuste la temperatura del cajón para almacenar carne/pollo para almacenamiento a corto plazo. Cualquier carne que tenga durante más de dos días deberá congelarse.

Congelación y almacenamiento

- Mantenga el compartimento del congelador a -18 °C (0 °F) o menos.
- Un congelador funciona de manera más eficiente cuando está menos $\frac{2}{3}$ lleno.

Empacado de alimentos para congelar

- Para minimizar la deshidratación de los alimentos y el deterioro de la calidad, use papel de aluminio, envoltura para congelador, bolsas para congelador o contenedores herméticos. Extraiga la mayor cantidad de aire posible de los paquetes y séllelos bien. El aire atrapado puede hacer que los alimentos se sequen, cambien de color y desarrollen un sabor desagradable (quemaduras en el congelador).
- Envuelva las carnes y aves frescas con una envoltura para congelador adecuada antes de congelarlas.
- No vuelva a congelar carne que se haya descongelado por completo.

Acomodación en el congelador

- Antes de comprar alimentos que congelará, active **Freeze Boost** (Aceleración de congelación) para que los alimentos recién comprados designados para el congelador se conserven lo más rápido posible.
- Al activar la función de **Freeze Boost** (Aceleración de congelación) también ayudará al congelador a mantener más eficientemente la temperatura seleccionada después de realizar nuevas compras si aún tiene alimentos congelados preexistentes.
- Evite agregar demasiada comida a temperatura ambiente o tibia al congelador a la vez. Esto sobrecargaría el congelador, disminuyendo la velocidad de congelación y podría elevar la temperatura de los alimentos congelados que ya estaban ahí.
- Deje un espacio entre los paquetes, para que el aire frío pueda circular libremente, permitiendo que los alimentos se congelen lo más rápido posible.

Ideas para ahorrar energía

Instalación

- Ubique el refrigerador en la parte más fresca de la habitación, fuera de la luz solar directa y lejos de conductos o registros de calefacción.
- No coloque el refrigerador cerca de electrodomésticos que generen calor, como una estufa, horno o el lavavajillas. Si esto no es posible, una sección de gabinetes o una capa adicional de aislamiento entre los dos electrodomésticos ayudará al refrigerador a operar de manera más eficiente.
- Nivele el refrigerador para que las puertas se cierren herméticamente.

Ajustes de temperatura

- Consulte la sección “Controls” (Controles) para conocer los procedimientos de ajustes de temperatura.

Almacenamiento de alimentos

- Evite sobrecargar el refrigerador o bloquear las salidas de aire frío. Hacerlo hará que el refrigerador trabaje más y use más energía.
 - Cubra los alimentos y seque los contenedores antes de colocarlos en el refrigerador. Esto reducirá la acumulación de humedad dentro de la unidad.
 - Organice el refrigerador para reducir las aberturas de las puertas. Retire tantos elementos como sea necesario a la vez y cierre la puerta lo antes posible.
 - No coloque un contenedor caliente directamente sobre un estante frío. Recuerde, un cambio de temperatura tan extremo podría dañar el vidrio.
-
-

Conozca los sonidos que emite el refrigerador

Los refrigeradores de alta eficiencia pueden introducir sonidos desconocidos. Estos sonidos normalmente indican que el refrigerador está funcionando correctamente. Algunas superficies en pisos, paredes y gabinetes de cocina pueden hacer que estos sonidos sean más notorios.

La siguiente es una lista de componentes principales en el refrigerador y los sonidos que pueden producir:

- A Evaporadores** El refrigerante a través de los evaporadores puede crear un sonido de ebullición o gorgoteo.
- B Ventiladores del evaporador** Se pueden escuchar sonidos de aire que los ventiladores del evaporador fuerzan a través del refrigerador.
- C Calentadores para descongelación** Durante los ciclos de descongelación, el agua que gotea sobre los calentadores de descongelación puede causar un silbido o un chisporroteo. Después de la descongelación, puede producirse un sonido de golpeteo.
- D Máquina de hielo automática** Cuando se produce hielo, se pueden escuchar los cubitos de hielo cayendo en el contenedor de hielo. El ventilador de la máquina de hielo, la activación de la válvula de agua y el fluido de gas refrigerante pueden crear sonidos cuando están trabajando.
- E Control electrónico y control automático de descongelación** Estas partes pueden producir chasquidos o cliqueteos al encender y apagar el sistema de enfriamiento.
- F Ventilador del condensador** Es posible que se escuchen sonidos de aire forzado a través del condensador.
- G Compresor** Los compresores modernos de alta eficiencia funcionan mucho más rápido que los modelos anteriores. El compresor puede tener un zumbido agudo o un sonido pulsante.
- H Válvulas de agua** Hacen un zumbido cada vez que se abren para llenar la máquina de hielo.
- I Bandeja de drenaje (no extraíble)** Se pueden escuchar sonidos de agua goteando en la bandeja de drenaje durante el ciclo de descongelación.
- J Condensador** Puede crear sonidos mínimos del aire forzado.
- K Compuerta de aire motorizada** Puede producir un ligero zumbido durante su funcionamiento.
- L Dispensador de hielo** Al dispensar hielo, se puede escuchar un chasquido, un clic o un golpeteo.



NOTE

La espuma energéticamente eficiente en el refrigerador no es un aislante acústico.



NOTE

Durante el ciclo de descongelamiento automático, es normal un resplandor rojo en las rejillas de ventilación de la pared posterior del congelador.

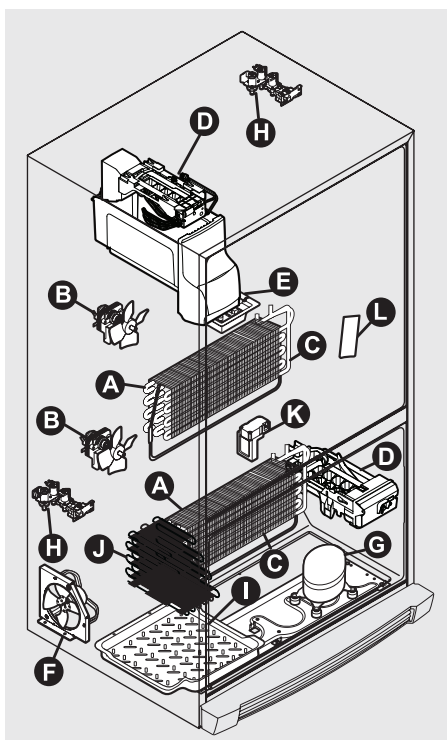

Las funciones pueden variar dependiendo del modelo

Filtro de aire (algunos modelos)

El filtro de aire está ubicado en el centro superior del compartimiento de alimentos frescos.

Reemplazo del filtro de aire

PureAir Ultra II™

Para garantizar un filtrado óptimo de los olores del refrigerador, cambie el filtro de aire cada seis meses (**El mensaje “Replace Air Filter” (Reemplazar el filtro de aire)** en la pantalla indica que se debe de reemplazar el filtro después de seis meses).

1. Retire la cubierta del filtro de aire apretando la parte superior e inferior de la cubierta y retirándola del revestimiento.
2. Retire el filtro viejo y deséchelo.
3. Desembale el nuevo filtro y ajústelo en la cubierta del filtro. La cara abierta (medio de carbono) del filtro debe instalarse mirando hacia afuera en la cubierta.
4. Vuelva a colocar la tapa del filtro de aire apretando los lados y volviendo a colocarla en su lugar.
5. **Modelos de la línea Gallery:** Para restablecer, mantenga presionada la opción “Reset Air Filter” (Restablecer filtro de aire) en la pantalla durante 3 segundos. Se escuchará un tono una vez que se haya reiniciado.

Modelos de la línea Pro: Para restablecer, después de reemplazar el filtro, mantenga presionada la opción “Air Filter” (Filtro de aire) en la pantalla durante 3 segundos. El estado se restablecerá a GOOD (BUENO).

Aquí está el número de producto a solicitar al realizar el pedido:

Cartucho de repuesto del filtro de aire, parte nro. **PAULTRA2**

Filtro de agua

El refrigerador está equipado con un sistema de filtración de agua. El sistema de filtrado de agua filtra toda el agua potable dispensada, así como el agua utilizada para producir hielo. El filtro de agua se encuentra en la parte superior derecha del compartimento de alimentos frescos.

Acceso a su filtro de agua

Cambie el filtro de agua cada seis meses para garantizar la mejor calidad de agua posible. **Cuando aparece el mensaje “Replace Water Filter” (Reemplace el filtro de agua)** en su pantalla le indicará que es tiempo de reemplazar el filtro después de una cantidad estándar de agua (125 galones/473 litros para *PureSource Ultra II™*) que han pasado por sus sistema.

Si el refrigerador no se ha utilizado durante un período de tiempo (por ejemplo, durante un traslado), cambie el filtro antes de volver a instalar el refrigerador.

Para removerlo: Jale la cubierta hacia adelante y la cubierta se desplegará y permitirá el acceso al filtro.

Para reemplazarlo: Empuje la cubierta hacia arriba hacia el revestimiento y luego empuje hacia la parte posterior del gabinete. La tapa del filtro entrará en su lugar.

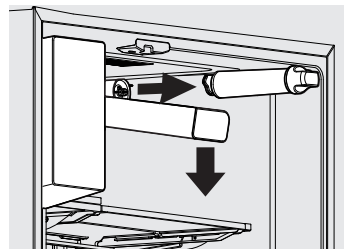
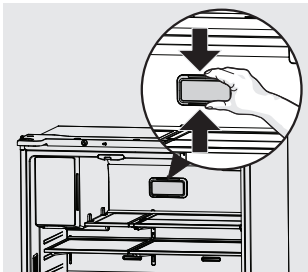

Solicitar filtros de aire de repuesto

Solicite filtros de repuesto en línea en Frigidaire.com, llamando al número 1-800-374- 4432 o visitando al distribuidor donde compró el refrigerador. Frigidaire recomienda reemplazar los filtros al menos una vez cada seis meses.

Pedidos de filtros de aire de repuesto

Solicite filtros de repuesto en línea en Frigidaire.com, llamando al número 1-800-374- 4432 o visitando al distribuidor donde compró el refrigerador. Frigidaire recomienda reemplazar los filtros al menos una vez cada 6 meses.

Aquí está el número de producto a solicitar al realizar el pedido:

PureSource Ultra II™

Parte nro. **EPTWFOU1**



NOTA

Quando ordene filtros de repuesto, pida el mismo tipo de filtro que está actualmente en el refrigerador.

Más sobre el filtro de agua avanzado



El sistema de filtrado de agua para hielo y agua de **PureSource Ultra II™** está probado y certificado según las normas NSF/ANSI 43, 53 y 401 para la reducción de reclamaciones especificadas en la hoja de datos de rendimiento.

No lo use con agua que sea microbiológicamente insegura o de calidad desconocida sin una desinfección adecuada antes o después del sistema. Hay sistemas certificados para la reducción de quistes que pueden usarse en aguas desinfectadas que pueden contener quistes filtrables.

Resultados de prueba y certificación:

- Capacidad nominal: 125 galones/ 473 litros para los filtros de hielo y agua para **PureSource Ultra II™**
- Flujo de servicio nominal: .246 L (65 galones) por minuto
- Temperatura de funcionamiento: Mín. 0,5 °C (33 °F), Máx. 38 °C (100 °F)
- Presión nominal máxima: 100 libras por pulgada cuadrada
- Presión de funcionamiento mínima recomendada: 30 libras por pulgada cuadrada

Para reemplazar el filtro de agua de **PureSource Ultra II™**

No es necesario cerrar el suministro de agua para cambiar el filtro. Está listo para limpiar cualquier pequeña cantidad de agua liberada durante el reemplazo del filtro. (El video instructivo del procedimiento se puede encontrar en Frigidaire.com.)

1. Jale hacia adelante y luego empuje hacia abajo el borde frontal de la cubierta del filtro. La cubierta se inclinará hacia abajo y expondrá el filtro de agua.
2. Retire el filtro viejo girándolo hacia la izquierda 90 grados para liberarlo.
3. Deslice el cartucho del filtro viejo hacia afuera de la carcasa y deséchelo.
4. Desembale el nuevo cartucho de filtro. Deslícelo dentro de la carcasa del filtro tanto como sea posible con el extremo de agarre vertical.
5. Empuje ligeramente hacia adentro el filtro mientras lo gira hacia la derecha. El filtro será jalado hacia adentro a medida que se gira. Gire el filtro 90 grados hasta que se detenga y el extremo de agarre quede horizontal. Se escuchará un clic muy leve cuando el filtro se bloquee en su lugar.
6. Presione un vaso para beber contra el dispensador de agua mientras verifica si hay fugas en la carcasa del filtro. Cualquier chorro y chisporroteo que ocurra cuando el sistema purgue el aire del sistema dispensador es normal.
7. Continúe dispensando agua durante 3-4 minutos. Tal vez sea necesario vaciar y rellenar el contenedor varias veces.
8. **Modos de la línea Gallery:** Para restablecer, mantenga presionado la opción "Reset Water Filter" (Restablecer filtro de agua) en la pantalla durante 3 segundos. Se escuchará un tono a la vez que se haya reiniciado.
Modelos Pro: Después de reemplazar el filtro, mantenga presionada la opción "Water Filter" (Filtro de agua) en la pantalla durante 3 segundos. El estado se restablecerá a GOOD (BUENO).
9. Vuelva a colocar la tapa del filtro empujando hacia arriba hasta que entre en su lugar.

Consejos de cuidado y limpieza

Mantener el refrigerador limpio conserva su apariencia y evita la acumulación de olores. Limpie cualquier derrame de inmediato y limpie el congelador y los contenedores de alimentos frescos al menos dos veces al año.



NOTA

No use limpiadores abrasivos como aerosoles para ventanas, limpiadores para fregar, líquidos inflamables, ceras de limpieza, detergentes concentrados, blanqueadores o limpiadores que contengan productos derivados del petróleo en piezas de plástico, puertas interiores, juntas o revestimientos de gabinetes. No utilice fibras para fregar u otros materiales de limpieza abrasivos.

- Nunca use fibras metálicas, cepillos, limpiadores abrasivos o soluciones alcalinas fuertes en ninguna de las superficies del electrodoméstico.
- Nunca use CLORO o limpiadores con blanqueador para limpiar el acero inoxidable.
- No lave ninguna pieza extraíble en el lavavajillas.



NOTA

Al configurar los controles de temperatura para apagar el enfriamiento, la alimentación de las luces y otros componentes eléctricos continuará hasta que el cable de alimentación se desconecte de la toma de corriente.

- Desenchufe siempre el cable de alimentación eléctrica de la toma de corriente antes de limpiarlo.
- Retire las etiquetas adhesivas a mano. No utilice cuchillas de afeitar u otros instrumentos afilados que puedan rayar la superficie del electrodoméstico.
- No quite la placa con el número de serie. Quitar la placa del número de serie anulará la garantía.
- Antes de mover el refrigerador, levante los soportes antivuelco para que los rodillos funcionen correctamente. Esto evitará que el piso se dañe.

Consulte la guía en la página siguiente para obtener detalles sobre el cuidado y la limpieza de áreas específicas del refrigerador.



PRECAUCIÓN

- Jale el refrigerador hacia afuera en sentido recto para moverlo. Moverlo de lado a lado podría dañar el piso. Tenga cuidado de no mover el refrigerador más allá de las conexiones de plomería.
- Los objetos húmedos se adhieren a superficies metálicas frías. No toque las superficies refrigeradas con las manos mojadas o húmedas.



IMPORTANTE

Cuando almacene o mueva el refrigerador a ubicaciones con temperaturas de congelación, asegúrese de drenar completamente el sistema de suministro de agua. De lo contrario, podrían producirse fugas de agua cuando el refrigerador se vuelva a poner en servicio. Póngase en contacto con un representante de servicio para realizar esta operación.

Consejos para periodos de vacaciones y para traslado

Ocasión Sugerencias

- | Ocasión | Sugerencias |
|--------------------------|---|
| Vacaciones cortas | <ul style="list-style-type: none"> • Deje el refrigerador funcionando durante las vacaciones de tres semanas o menos. • Use todos los artículos perecederos del compartimiento del refrigerador. • Apague la máquina de hielo automática y vacíe el depósito de hielos, aunque solo sea por unos días. |

42 CUIDADO Y LIMPIEZA

- Vacaciones largas**
- Retire todos los alimentos y el hielo si se va por un mes o más.
 - Apague el sistema de enfriamiento (consulte la sección “Controls” (Controles) para ver la ubicación del botón de encendido/apagado) y desconecte el cable de alimentación.
 - Gire la válvula de suministro de agua a la posición cerrada.
 - Limpie el interior a fondo.
 - Deje ambas puertas abiertas para evitar olores y acumulación de moho. Bloquee las puertas si es necesario.

- Traslado**
- Retire toda los alimentos y el hielo.
 - Si va a usa un carrito o diablito con ruedas, suba el electrodoméstico desde un lado.
 - Ajuste los rodillos completamente hacia arriba para protegerlos durante el deslizamiento o el movimiento.
 - Acolche el gabinete para evitar rayar la superficie.

Consejos de cuidado y limpieza

| Parte | Qué usar | Consejos y precauciones |
|--|---|--|
| Revestimientos del interior y la puerta | <ul style="list-style-type: none"> • Jabón y agua • Bicarbonato de sodio y agua | Use dos cucharadas de bicarbonato de sodio en un litro de agua tibia. Asegúrese de escurrir el exceso de agua de la esponja o paño antes de limpiar alrededor de los controles, el foco o cualquier pieza eléctrica. |
| Juntas de la puerta | <ul style="list-style-type: none"> • Jabón y agua | Limpie las juntas con un paño suave y limpio. |
| Cajones y contenedores | <ul style="list-style-type: none"> • Jabón y agua | Use un paño suave para limpiar las correderas y las pistas del cajón. |
| Estantes de vidrio | <ul style="list-style-type: none"> • Jabón y agua • Limpiador para vidrio • Rociadores de limpiadores suaves | Deje que el vidrio se caliente a temperatura ambiente antes de sumergirlo en agua tibia. |
| Exterior y manijas | <ul style="list-style-type: none"> • Jabón y agua • Limpiador de vidrio no abrasivo | No use limpiadores comerciales domésticos que contengan amoníaco, lejía o alcohol para limpiar las manijas. Use un paño suave para limpiar las manijas lisas o el exterior. NO use un paño seco para limpiar puertas lisas. |
| Exterior y manijas (Solo modelos de acero inoxidable) | <ul style="list-style-type: none"> • Jabón y agua • Limpiadores de acero inoxidable | Nunca use CLORO o limpiadores con blanqueador para limpiar el acero inoxidable. Limpie el frente y las manijas de acero inoxidable con agua jabonosa no abrasiva y un paño de cocina. Enjuague con agua limpia y un paño suave. Use un limpiador de acero inoxidable no abrasivo. Estos limpiadores se pueden comprar en la mayoría de las mejoras para el hogar o en los grandes almacenes principales. Siempre siga las instrucciones del fabricante. No utilice productos de limpieza domésticos que contengan amoníaco o lejía. NOTA: Siempre limpie, frote y seque en la dirección del grano para evitar arañazos. Lave el resto del gabinete con agua tibia y detergente líquido suave. Enjuague bien y seque con un paño limpio y suave. Se pueden comprar productos de limpieza para acero inoxidable en Frigidaire.com |

iPermítanos ayudarlo a resolver su inquietud! Esta sección le ayudará a resolver problemas comunes. Si nos necesita, visite nuestro sitio web, chatee con un agente o llámenos. Es posible que podamos ayudarlo a distancia y evitar una visita de servicio. Si necesita servicio, iniciaremos la solicitud para usted!

1-800-374-4432 (EE. UU.)
Frigidaire.com

1-800-265-8352 (Canadá)
Frigidaire.ca

| PREOCUPACIÓN | CAUSA PROBABLE | SOLUCIÓN MÁS COMÚN |
|--|--|--|
| MÁQUINA DE HIELO AUTOMÁTICA | | |
| <p>La máquina de hielo no produce hielo.</p> | <ul style="list-style-type: none"> La máquina de hielo está apagada. El refrigerador no está conectado a la línea de agua o la válvula de agua no está abierta. La línea de suministro de agua está doblada. El filtro de agua no está asentado correctamente. El filtro de agua puede estar obstruido con algún material extraño. El brazo de señal del congelador de hielo está impedido para bajar y verificar el nivel de hielo en el contenedor en el momento adecuado. | <ul style="list-style-type: none"> Encienda la máquina de hielo. Máquina de hielo del compartimento de alimentos frescos - mantenga presionado el botón de la máquina de hielo en la interfaz de usuario lateral durante 3 segundos. El indicador LED se iluminará para indicar que la máquina de hielo está ENCENDIDA. Máquina de hielo del congelador - presione y suelte el botón de encendido en la parte delantera de la máquina de hielo. El indicador LED se iluminará para indicar que la máquina de hielo está ENCENDIDA. Conecte la unidad al suministro de agua de la casa y asegúrese de que la válvula de agua esté abierta. Asegúrese de que la línea de suministro no se doble cuando empuje el refrigerador contra la pared. Saque y vuelva a instalar el filtro de agua. Asegúrese de colocarlo completamente en la posición de bloqueo. Si el agua se dispensa lentamente o no sale, o si el filtro tiene seis meses o más, debe reemplazarse. Retire cualquier artículo o grupo de cubos congelados que puedan evitar que el brazo de señal baje para verificar el nivel de hielo en el contenedor. Además, asegúrese de que el contenedor esté en su posición instalada correctamente. |

| PREOCUPACIÓN | CAUSA PROBABLE | SOLUCIÓN MÁS COMÚN |
|---|---|---|
| MÁQUINA DE HIELO AUTOMÁTICA (continuación) | | |
| La máquina de hielo no está produciendo suficiente hielo. | <ul style="list-style-type: none"> • La máquina de hielo produce menos hielo de lo esperado. • El filtro de agua puede estar obstruido con algún material extraño. • La línea de suministro de agua está doblada. • La válvula de asiento en la tubería de agua fría está obstruida o restringida por algún material extraño. • Tráfico pesado, apertura o cierre excesivo de las puertas. • El control del congelador está demasiado caliente (máquina de hielo en el congelador). • La presión del agua es extremadamente baja. Las presiones de cierre parcial y total son demasiado bajas (solo sistemas de pozo). • El sistema de ósmosis inversa está en fase regenerativa. | <ul style="list-style-type: none"> • La máquina de hielo producirá aproximadamente 0,9 a 1,13 kg (2 a 2,5 libras) de hielo cada 24 horas, dependiendo de las condiciones de uso. • Si el agua se dispensa más lentamente de lo normal, o si el filtro tiene seis meses o más, debe reemplazarse. • Asegúrese de que la línea de suministro no se doble cuando empuje el refrigerador contra la pared. • Cierre la válvula de la línea de agua de la casa. Quite la válvula. Asegúrese de que la válvula no sea una válvula de asiento auto-perforante. Limpie la válvula. Reemplace la válvula si es necesario. • Presione la opción FREEZE BOOST para aumentar temporalmente la tasa de producción de hielo. (Solo en la máquina de hielo en el congelador). • Ajuste el control del congelador en una configuración más fría para mejorar el rendimiento de la máquina de hielo (del congelador). Espere 24 horas para que se establezca la temperatura. • Solicite que le aumenten la presión de corte parcial y total en el sistema de bombeo del agua (solo sistemas de pozos). • Es normal que un sistema de ósmosis inversa esté por debajo de 20 psi durante la fase regenerativa. |
| Los cubos de hielo se están congelando juntos. | <ul style="list-style-type: none"> • Los cubos de hielo no se usan con suficiente frecuencia u ocurrió una interrupción de la energía durante un tiempo prolongado. • Los cubos de hielo son huecos (capas de hielo con agua adentro). Los cubos huecos se rompen en el contenedor y filtran su agua sobre el hielo existente, lo que hace que se congelen juntos. | <ul style="list-style-type: none"> • Retire el contenedor de hielo y deseche el hielo. La máquina de hielo producirá suministro fresco. Se debe usar hielo al menos dos veces por semana para mantener los cubos separados. • Esto generalmente ocurre cuando la máquina de hielo no recibe suficiente agua. Esto suele ser el resultado de un filtro de agua obstruido o un suministro de agua restringido. Reemplace el filtro de agua y, si la condición persiste, revise si la válvula de agua no está completamente abierta o si hay una línea de suministro de agua doblada. |

| PREOCUPACIÓN | CAUSA PROBABLE | SOLUCIÓN MÁS COMÚN |
|--|---|---|
| DISPENSADOR (HIELO Y AGUA) El dispensador no dispensará hielo. | <ul style="list-style-type: none"> No hay hielo en el contenedor para dispensar. Las puertas del refrigerador no están completamente cerradas. La pala del dispensador se ha presionado demasiado y el motor del dispensador se ha sobrecalentado. | <ul style="list-style-type: none"> Consulte la sección “La máquina de hielo no produce hielo”. Asegúrese de que las puertas del refrigerador estén completamente cerradas. El protector de sobrecarga del motor se reiniciará en aproximadamente tres minutos y luego se podrá dispensar hielo. |
| El dispensador de hielo está atascado. | <ul style="list-style-type: none"> El hielo se ha derretido y congelado alrededor del sinfín debido al uso poco frecuente, fluctuaciones de temperatura y/o cortes de energía. Los cubos de hielo están atascados entre la máquina de hielo y la parte posterior del contenedor de hielo. | <ul style="list-style-type: none"> Retire el depósito de hielo, descongélelo y vacíe el contenido. Limpie el contenedor, séquelo y vuelva a colocarlo en la posición adecuada. Cuando se produzca hielo nuevo, el dispensador deberá funcionar. Retire los cubos de hielo que obstruyen el dispensador. |
| El dispensador no dispensará agua. | <ul style="list-style-type: none"> Filtro de agua mal asentado. El filtro de agua está obstruido. La válvula de la línea de agua de la casa no está abierta. | <ul style="list-style-type: none"> Saque y vuelva a instalar el filtro de agua. Para Puresource Ultra II, asegúrese de girarlo hacia la derecha hasta que se detenga y el extremo de agarre esté vertical. Reemplace el cartucho del filtro. Asegúrese de girarlo hacia la derecha hasta que se detenga y el extremo del agarre esté vertical. Abra la válvula de la línea de agua del hogar. Vea la columna PROBLEMA en MÁQUINA DE HIELO AUTOMÁTICA. |
| El agua no es lo suficientemente fría. | <ul style="list-style-type: none"> A medida que el agua de la llave tibia pasa por el filtro y entra al sistema de suministro de agua, el agua enfriada se empuja hacia el dispensador. Una vez que el agua enfriada se haya agotado, tomará varias horas enfriar el agua recién reemplazada. | <ul style="list-style-type: none"> Agregue hielo a la taza o contenedor antes de dispensar agua. <p>Notas: Solo se enfrían los primeros 737 gr (26 onzas).</p> |
| El agua tiene un sabor u olor extraño. | <ul style="list-style-type: none"> El agua no ha sido dispensada por un período prolongado de tiempo. La unidad no está conectada correctamente a la línea de agua fría. | <ul style="list-style-type: none"> Saque y deseche 10-12 vasos de agua para refrescar el suministro. Conecte la unidad a la línea de agua fría que suministra agua a la llave de la cocina. |

| PREOCUPACIÓN CAUSA PROBABLE SOLUCIÓN MÁS COMÚN | | |
|--|---|---|
| APERTURA/CIERRE DE PUERTAS/CAJONES | | |
| Las puertas no se cerrarán. | <ul style="list-style-type: none"> • La puerta se cerró demasiado fuerte, provocando que la otra puerta se volviera a abrir ligeramente. • El refrigerador no está nivelado. Se balancea sobre el piso cuando se mueve ligeramente. • El refrigerador está tocando una pared o gabinete. • La comida/empaques están obstruyendo el cierre de la puerta. • La aleta parteluz en la puerta izquierda de alimentos frescos no está en la posición correcta. | <ul style="list-style-type: none"> • Cierre ambas puertas suavemente. • Asegúrese de que el piso esté nivelado y que sea sólido, y que pueda soportar adecuadamente el peso del refrigerador. Póngase en contacto con un carpintero para corregir un piso caído o inclinado. • Asegúrese de que el piso esté nivelado y que sea sólido, y que pueda soportar adecuadamente el peso del refrigerador. Póngase en contacto con un carpintero para corregir un piso caído o inclinado. • Asegúrese de que no haya alimentos/empaques bloqueando la puerta. • Asegúrese de que la aleta parteluz esté en la posición correcta para permitir que la puerta se cierre correctamente. (Consulte la sección Aleta parteluz). |
| Los cajones son difíciles de mover. | <ul style="list-style-type: none"> • Los alimentos tocan el estante en la parte superior del cajón. • El riel en el que se deslizan los cajones está sucio. | <ul style="list-style-type: none"> • Retire la capa superior de artículos en el cajón. • Asegúrese de que el cajón esté instalado correctamente en la vía. • Limpie el cajón, los rodillos y el riel. Consulte Cuidado y limpieza. |
| FUNCIONAMIENTO DEL REFRIGERADOR | | |
| El compresor no funciona. | <ul style="list-style-type: none"> • El refrigerador está en ciclo de descongelamiento. • El enchufe en la toma de corriente está desconectado. • Un fusible de la casa está fundido o disparó el disyuntor. • Corte de energía. | <ul style="list-style-type: none"> • Esto es normal para un refrigerador de descongelación completamente automático. El ciclo de descongelamiento ocurre periódicamente, y dura aproximadamente 30 minutos. • Asegúrese de que el enchufe esté bien apretado en la toma de corriente. • Verifique/reemplace el fusible con un fusible de retardo de 15 amp. Restablezca el disyuntor. • Revise las luces de la casa. Llame a la empresa eléctrica local. |
| El refrigerador parece funcionar demasiado o por demasiado tiempo. | <ul style="list-style-type: none"> • El compresor de velocidad variable está diseñado para funcionar el 100 % del tiempo, excepto durante el ciclo de descongelación. A veces funcionará más rápido, como después de un ciclo de descongelación. | <ul style="list-style-type: none"> • Es normal que el compresor funcione continuamente, excepto durante el modo de descongelamiento. |

| PREOCUPACIÓN | CAUSA PROBABLE | SOLUCIÓN MÁS COMÚN |
|---|--|--|
| PANTALLA DE AJUSTE DE TEMPERATURA DIGITAL | | |
| La temperatura digital muestra un error. | <ul style="list-style-type: none"> El sistema de control electrónico ha detectado un problema de rendimiento. | <ul style="list-style-type: none"> Póngase en contacto con Atención al cliente de Electrolux para obtener ayuda con cualquier error o código que parpadee en la pantalla llamando al 1-800-374-4432. |
| PRESENCIA DE AGUA/HUMEDAD/ESCARCHA DENTRO DEL REFRIGERADOR | | |
| La humedad se acumula en el interior de las paredes del refrigerador. | <ul style="list-style-type: none"> El clima es cálido y húmedo. Aleta parteluz | <ul style="list-style-type: none"> La tasa de acumulación de escarcha y condensación interna aumenta. Ajuste la aleta parteluz. (Consulte "Para ajustar la aleta parteluz" en la sección Instalación). |
| El agua se acumula en el lado inferior de la tapa del cajón. | <ul style="list-style-type: none"> Las verduras contienen y desprenden humedad. | <ul style="list-style-type: none"> No es inusual tener humedad en el lado inferior de la cubierta. Ambos cajones para frutas y verduras contienen un control automático de humedad, que debe ajustarse automáticamente a los niveles variables de humedad dentro del cajón sin crear condensación adicional ni secar el aire dentro del cajón para frutas y verduras, funciona con varios tipos de productos. Si se nota exceso de humedad, verifique que la membrana de humedad no esté dañada y reemplácela según sea necesario. |
| Se acumula agua en el fondo del cajón. | <ul style="list-style-type: none"> Las verduras y las frutas lavadas se escurren mientras están en el cajón. | <ul style="list-style-type: none"> Seque los artículos antes de ponerlos en el cajón. La acumulación de agua en el fondo del cajón es normal. |
| PRESENCIA DE AGUA/HUMEDAD/ESCARCHA AFUERA DEL REFRIGERADOR | | |
| La humedad se acumula en el exterior del refrigerador o entre las puertas. | <ul style="list-style-type: none"> El clima es húmedo. | <ul style="list-style-type: none"> Esto es normal en climas húmedos. Cuando la humedad sea más baja, la humedad debería desaparecer. |
| ALIMENTOS/BEBIDAS EN EL COMPARTIMENTO DE ALIMENTOS FRESCOS/CAJÓN CUSTOM-FLEX | | |
| La comida se está congelando. | <ul style="list-style-type: none"> El ajuste de temperatura es demasiado bajo. El sensor de temperatura está cubierto por alimentos (lado derecho del área de alimentos frescos). La comida está cubriendo los puertos de aire. | <ul style="list-style-type: none"> Mueva la configuración a un grado mayor. Permita un espacio para el flujo de aire al sensor. Permita un espacio entre los puertos de aire y los alimentos. |
| COLD DRINK TIMER (TEMPORIZADOR PARA ENFRIAR BEBIDAS) | | |
| Las bebidas se están congelando. | <ul style="list-style-type: none"> El ajuste de temperatura es demasiado bajo. El temporizador del enfriador de bebidas está configurado para demasiado tiempo. | <ul style="list-style-type: none"> Suba el ajuste de temperatura. Reduzca el tiempo del temporizador del enfriador de bebidas consecuentemente. |

Su electrodoméstico está cubierto por una garantía limitada de un año. Durante un año a partir de la fecha original de compra, Electrolux pagará todos los costos por la reparación o el reemplazo de cualquier pieza de este electrodoméstico que demuestre ser defectuosa en materiales o mano de obra cuando dicho electrodoméstico se instale, use y mantenga de acuerdo con las instrucciones proporcionadas.

Exclusiones

Esta garantía no cubre lo siguiente:

1. Productos en los que se hayan retirado, alterado o que no se pueden leer fácilmente los números de serie originales.
2. Productos que hayan sido transferidos de su propietario original a otra parte o que haya sido sacado de los EE. UU. O Canadá.
3. Si hay óxido en el interior o exterior de la unidad.
4. Los productos comprados "tal cual" no están cubiertos por esta garantía.
5. Los alimentos descompuestos debido a fallas en el refrigerador o congelador.
6. Productos utilizados en un entorno comercial.
7. Llamadas de servicio que no involucren mal funcionamiento o defectos en materiales o mano de obra, o para aparatos que no se usen en un hogar ordinario o que se usen de otra manera que no sea de acuerdo con las instrucciones proporcionadas.
8. Llamadas al servicio técnico para corregir la instalación de su dispositivo o para indicarle cómo usarlo.
9. Gastos incurridos para que el electrodoméstico sea accesible para el servicio de reparación, como tener que eliminar molduras, armarios, estantes, etc., que no son parte del electrodoméstico cuando se envía desde la máquina.
10. Llamadas de servicio para reparar o reemplazar focos de electrodomésticos, filtros de aire, filtros de agua, otros consumibles o perillas, manijas u otras piezas cosméticas.
11. Recargos que incluyen, entre otros, llamadas de servicio fuera de hora, fines de semana o feriados, peajes, cargos de viaje en ferry o gastos de larga distancia para llamadas de servicio en áreas remotas, incluyendo el estado de Alaska.
12. Daños en el acabado del electrodoméstico o del hogar durante la instalación, incluyendo, entre otros, pisos, gabinetes, paredes, etc.
13. Daños causados por: servicios prestados por empresas de servicios no autorizadas; uso de piezas que no sean piezas originales de Electrolux o piezas obtenidas de personas que no sean empresas de servicio autorizadas; o causas externas como abuso, mal uso, suministro de energía inadecuado, accidentes, incendios o actos de Dios.

DESCARGO DE RESPONSABILIDAD DE GARANTÍAS IMPLÍCITAS; LIMITACIÓN DE RECURSOS

EL ÚNICO Y EXCLUSIVO RECURSO DEL CLIENTE BAJO ESTA GARANTÍA LIMITADA SERÁ LA REPARACIÓN O EL REEMPLAZO DEL PRODUCTO SEGUN SE PROPORCIONA AQUÍ. LAS RECLAMACIONES BASADAS EN GARANTÍAS IMPLÍCITAS, INCLUYENDO LAS GARANTÍAS DE COMERCIABILIDAD O DESEMPEÑO DE UN PROPOSITO EN PARTICULAR, SE LIMITAN A UN AÑO O AL PERIODO MAS CORTO PERMITIDO POR LEY, PERO NO MENORES DE UN AÑO. ELECTROLUX NO SERÁ RESPONSABLE POR DAÑOS CONSECUENTES O INCIDENTALES COMO DAÑOS A LA PROPIEDAD Y GASTOS INCIDENTALES RESULTANTES DE CUALQUIER INCUMPLIMIENTO DE ESTA GARANTIA LIMITADA ESCRITA O CUALQUIER GARANTIA IMPLICITA. ALGUNOS ESTADOS Y PROVINCIAS NO PERMITEN LA EXCLUSIÓN O LIMITACIÓN DE DAÑOS INCIDENTALES O CONSECUENTES, O LIMITACIONES A LA DURACIÓN DE GARANTÍAS IMPLÍCITAS, POR LO QUE ESTAS LIMITACIONES O EXCLUSIONES PODRIAN NO APLICAR EN SU CASO. ESTA GARANTIA ESCRITA LE OTORGA DERECHOS LEGALES ESPECIFICOS. TAMBIEN PUEDE TENER OTROS DERECHOS QUE VARIAN DE ESTADO A ESTADO.

Si necesita un servicio de revisión y/o reparación

Guardé su recibo, albarán de entrega u otro registro de pago apropiado para establecer el período de garantía en caso de que requiera un servicio. Si se realiza el servicio, sería conveniente que obtenga y conserve todos los recibos. El servicio bajo esta garantía debe obtenerse comunicándose con Electrolux a las direcciones o números de teléfono que figuran a continuación.

Esta garantía solo se aplica en EE. UU. y Canadá. En EE. UU., su electrodoméstico está garantizado por Electrolux Major Appliances North America, una división de Electrolux Home Products, Inc. En Canadá por Electrolux Canada Corp. Electrolux no autoriza a ninguna persona a cambiar o agregar ninguna obligación a esta garantía. Las obligaciones de servicio de revisión y/o reparación y piezas bajo esta garantía deben ser realizadas por Electrolux o una empresa de servicio autorizada. Las características o especificaciones del producto descritas o ilustradas están sujetas a cambios sin previo aviso.

EE. UU.
1-800-374-4432
Frigidaire
10200 David Taylor Drive
Charlotte, NC 28262



Electrolux

Canadá
1.800.265.8352
Electrolux Canada Corp.
5855 Terry Fox Way
Mississauga, Ontario, Canadá
L5V 3E4

FRIGIDAIRE®

bienvenido *a casa*

Nuestra casa es su casa Visítenos si necesita ayuda con alguna de estas cosas:



soporte para el propietario



accesorios



servicio



registro

(Consulte su tarjeta de registro para obtener más información).

Frigidaire.com
1-800-374-4432

Frigidaire.ca
1-800-265-8352