

Whirlpool

WP2420S

Cocina a Gas
Manual de Uso,
Cuidado e Instalación

IIMPORTANTE: Le sugerimos que antes de usar su cocinas a gas lea cuidadosamente las instrucciones de este manual.
Para uso residencial solamente.
Guarde este manual para el uso del inspector eléctrico.

Instalador: Deje este manual con el propietario. Propietario:
Guarde este manual para futuras referencias. WP2420S

¡Felicitaciones!

Whirlpool agradece la confianza que usted ha depositado en nuestros productos.

El manual de instrucciones de este Anafe fue hecho pensando en usted y todos aquellos que aman el arte de cocinar. Contiene un listado de instrucciones sencillas para que pueda aprovechar al máximo todos los beneficios de su producto, deleitando a su familia con los platos más deliciosos, con pleno confort y seguridad. Le sugerimos que lo lea atentamente a fin de conocer todos los aspectos relacionados con la instalación, uso y mantenimiento.

Whirlpool

Tabla de Contenido

SEGURIDAD	2
INSTALACIÓN	7
Información técnica para el instalador	7
Dimensiones del producto y espacios de instalación	8
Conexión a la línea de gas	9
Conexión al suministro eléctrico	10
Ajustes para diferentes tipos de gas	11
Ajuste mínimo del nivel de gas en válvulas	12
Reemplazo de los inyectores	13
Tabla de inyectores por modelo	13
REQUISITOS ELÉCTRICOS	14
Diagrama eléctrico	14
PARTES Y CARACTERÍSTICAS	14
USO DE LA COCINA A GAS	14
Encendido de quemadores	15
Consejos prácticos para el uso de los quemadores	15
CUIDADO DE LA COCINA A GAS	16
Limpiando la superficie de la cocina a gas	16
Limpiando las partes de la cocina a gas	17
SOLUCIÓN DE PROBLEMAS	17
SERVICIO	19
GARANTÍA	21

SEGURIDAD

Su seguridad y la de terceros son muy importantes.

Este manual y su producto tienen muchos mensajes de seguridad importantes. Siempre lea y siga los mensajes de seguridad.



Este es el símbolo de advertencia de seguridad. Este símbolo le llama la atención sobre peligros potenciales que pueden ocasionar la muerte o una lesión a usted y a los demás. Todos los mensajes de seguridad irán a continuación del símbolo de alerta de seguridad y de la palabra "PELIGRO" o "ADVERTENCIA". Estas palabras significan:



PELIGRO

Si no sigue las instrucciones de inmediato, usted puede morir o sufrir una lesión grave.



ADVERTENCIA

Si no sigue las instrucciones, usted puede morir o sufrir una lesión grave.

Todos los mensajes de seguridad le dirán el peligro potencial, le dirán cómo reducir las posibilidades de sufrir una lesión y lo que puede suceder si no se siguen las instrucciones.

ATENCIÓN: "Si el cordón de alimentación es dañado, éste debe sustituirse por el fabricante, por su agente de servicio autorizado o por personal calificado para evitar un peligro".

ADVERTENCIAS PRELIMINARES

Whirlpool

**ARDA (ZHEJIANG) ELECTRIC CO.,
No. 166 Yingui Northern Road, Chengxi New
Industry Area Yongkang 321300. China**

MODELO WP2420S **COCINA A GAS**

CATEGORIA: I12H3B/P TIPO: Clase 3

TIPO DE GAS/PRESIÓN DE SUMINISTRO
GLP / 29 mbar GAS NATURAL / 20 mbar

POTENCIA NOMINAL: 8,220 kW (GLP) - 7,920 kW (GN)

- ESTE ARTEFACTO NO DEBE INSTALARSE EN BAÑOS NI DORMITORIOS
- ESTE ARTEFACTO ESTÁ AJUSTADO PARA SER INSTALADO DE 0 A 2700 METROS SOBRE EL NIVEL DEL MAR
- Este Gasodoméstico debe ser instalado únicamente por personal calificado.

Hecho en China VOLTAJE Y FRECUENCIA: 127 V / 60Hz

- La instalación eléctrica de este producto debe ser realizada por el servicio autorizado Whirlpool o por un técnico capacitado de su confianza.
- Leer las instrucciones técnicas antes de instalar este gasodoméstico.
- Leer las instrucciones de uso antes de encender este gasodoméstico.
- Se requiere de personal calificado para instalar y ajustar la cocina. La adaptación para utilizar otro tipo de gas, debe ser realizada también por un instalador, la compañía de gas o un representante del fabricante.
- Desconecte el interruptor automático o desenchufe de la corriente antes de efectuar cualquier mantenimiento en el producto.
- Recoloque todos los componentes antes de encender el producto.
- No remueva el cable de la conexión a tierra.
- Conecte el cable a un enchufe de pared con conexión a tierra.
- No use un adaptador o triple.
- No use un cable eléctrico de extensión.
- Utilice siempre mangueras y reguladores de presión certificados.
- Averigüe los plazos de validez de mangueras y reguladores de mangueras y reguladores de presión y si es necesario reemplácese.
- Fije y apriete adecuadamente todas las conexiones de gas durante la instalación.
- Instale el producto de acuerdo con las especificaciones descritas en el manual de instrucciones.
- La instalación y el mantenimiento deben ser ejecutados por un técnico especializado según las instrucciones del fabricante y de conformidad con las normas locales vigentes en materia de seguridad. No realizar reparaciones o sustituciones de partes del aparato no indicadas específicamente en el manual de instrucciones.
- No seguir estas instrucciones puede ocasionar explosiones, incendios, choque eléctrico o daños a la integridad física de las personas.

INSTRUCCIONES IMPORTANTES DE SEGURIDAD

ADVERTENCIA

Para reducir el riesgo de incendio, electrocución, lesiones a personas o daños al usar la cocina a gas, siga precauciones básicas, incluyendo las siguientes:

AVISO: No almacene artículos de interés para los niños en alacenas que estén encima de una cocina a gas o en el respaldo de la misma - al trepar, encima de la cocina a gas para alcanzar algún objeto, los niños podrían lastimarse seriamente.

- Esta cocina a gas está equipada con un enchufe de tres puntas con contacto a tierra para su protección contra riesgo de electrocución y debe enchufarse directamente a un tomacorriente que tiene conexión a tierra. No corte ni quite la punta para conexión a tierra del enchufe.

- Desconecte la energía eléctrica antes de hacer una revisión al aparato electrodoméstico.

- Mantenimiento – Mantenga el área de la cocina a gas despejada y libre de materiales combustibles, gasolina y otros vapores y líquidos inflamables.

- El tamaño de las flamas de los quemadores superiores debe ajustarse de manera que no se extienda más allá de los bordes del utensilio.

- Mantenga el paquete de materiales (bolsas de plástico, partes de poliestireno, etc.) fuera del alcance de los niños, ya que son potencialmente peligrosos.

- Asegúrese de que la instalación de los suministros de gas y electricidad sean realizadas por un técnico calificado.

- Esta cocina a gas deberá ser instalada y utilizada en una habitación bien ventilada. La instalación debe realizarse en conformidad con la normatividad local vigente. Lea cuidadosamente las instrucciones antes de instalar y utilizar esta cocina a gas.

- La cocina a gas debe instalarse solo en interiores, en un lugar protegido de las inclemencias del tiempo y sobre una superficie plana y resistente para soportar su peso.

- No permita que personas que desconozcan su funcionamiento utilicen la cocina a gas.

- Siempre proporcione el mantenimiento adecuado según las indicaciones de éste manual.

- Ésta cocina a gas está diseñada solo para uso doméstico, no para su uso comercial.

- No debe utilizarse como calefactor de ambiente.

- No instale gabinetes o muebles de cocina por encima de la cocina a gas

- Procure ubicar la cocina a gas donde no haya corrientes de aire.

- Retire todos los elementos de empaque antes de la instalación y coloque todos los accesorios de la cocina a gas.

La instalación apropiada es su responsabilidad, por lo cual es recomendable que sea realizada por un técnico calificado o un técnico de Whirlpool Service.

Para su seguridad:

- No almacene gasolina u otros fluidos inflamables en la cercanía de su aparato.
- Asegúrese que los muebles cercanos a su cocina a gas así como el muro soporte una temperatura de 95°C, para que no sufran deformaciones
- Si huele a gas..
 1. Abra las ventanas.
 2. No toque los interruptores eléctricos
 3. Apague todas las flamas cerrando la válvula general de paso.
 4. Llame inmediatamente a la central de fugas o a su proveedor de gas.
- No seguir estas instrucciones puede ocasionar daños a la integridad física. Riesgo de fuego o explosión

INSTALACIÓN

Información técnica para el instalador

Este producto se puede instalar sobre una cubierta de 20 a 40 mm de espesor

- Si no hay un horno debajo de la cocina a gas, inserte un panel separador, que tenga una superficie de por lo menos igual dimensión a la abertura de la superficie de trabajo. Este panel se deberá posicionar a una distancia máxima de 150 mm debajo de la superficie superior de trabajo, pero en ningún caso menor a 20 mm de la base de la cocina a gas. En el caso de que usted quiera instalar un horno debajo de la cocina a gas, asegúrese de que sea fabricado por Whirlpool y equipado con sistema de enfriamiento. El fabricante declina cualquier responsabilidad si usted instala un horno de otra marca debajo de la cocina a gas.

Antes de la instalación, asegúrese de que:

1. Las condiciones del gas (tipo y presión) son compatibles con los ajustes de la cocina a gas (vea la placa de datos del producto y la tabla de características técnicas de los quemadores)
2. Las superficies exteriores de los gabinetes adyacentes a la cocina a gas sean resistentes al calor de acuerdo con la normatividad local.
3. Que los gases de combustión sean extraídos adecuadamente por campanas de extracción y/o ventiladores de extracción.

4. Que la circulación de aire y ventilación sean adecuados a través de una abertura en la habitación de por lo menos 100 cm². Esta abertura deberá ser:

- a) Permanente sobre la pared al exterior.
- b) No deberá ser en ningún momento obstruida por ninguno de sus lados (ni aún accidentalmente);
- c) Protegida por rejillas de plástico, mallas metálicas, etc. cuidando que no se reduzca el área efectiva de ventilación mencionada arriba;
- d) Localizarse cerca del piso y posicionarse de modo que no interfiera con la operación del sistema de extracción de gases.

Para la instalación y adecuado, funcionamiento del gasodoméstico se debe dar cumplimiento a las siguientes normas:

- NTC2505 (Instalaciones para suministros de gas en edificaciones residenciales y comerciales).
- NTC2832-1 (Gasodomésticos para la cocción de alimentos. Requisitos de seguridad).
- NTC3632 (Instalación de gasodomésticos para cocción de alimentos).

DIMENSIONES DEL PRODUCTO Y ESPACIOS DE INSTALACIÓN

Cualquier panel con laterales de los gabinetes mayores a la altura de la cubierta de quemadores debe estar al menos 150 mm alejada de la abertura en donde se inserte la cocina a gas.

La instalación de las cocinas a gas debe hacerse según el modelo adquirido, las dimensiones mostradas en los diagramas se encuentran en milímetros.

Nota: en caso de instalar una campana de extracción sobre la cocina a gas, refiérase a las instrucciones de instalación de la campana para revisar las dimensiones de instalación adecuadas. Posicione la cocina a gas en la abertura de la cubierta de la cocina, respetando las dimensiones indicadas en “dimensiones del producto y espacios de instalación”.

Después de limpiar el perímetro de la superficie, aplique el sello suministrado a la cocina a gas como se muestra en la figura y fije la cocina a gas con los seguros suministrados como lo muestra la imagen siguiente.

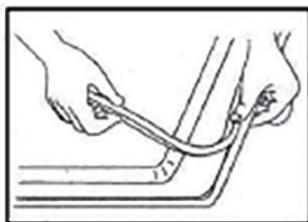

Al instalar su cocina a gas a la línea de gas y/o a la corriente eléctrica, retire todos los componentes de empaque de su estufa (cintas, uniceles y base de cartón).

Dimensiones para la instalación para modelo WP2420S:

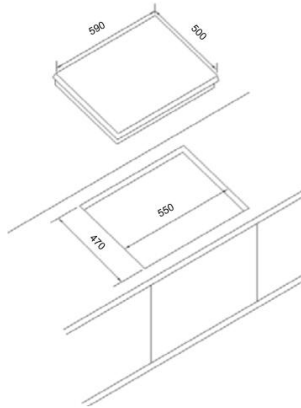

ADVERTENCIA

Riesgo De Explosión



Siempre utilice tubos y reguladores de presión de acuerdo a las normas locales.

Verifique la validez de los tubos y reguladores de presión y sustitúyalos si fuera necesario.

Apriete adecuadamente todas las conexiones de gas durante la instalación.

Instale el aparato de acuerdo a las especificaciones descritas en el manual de instrucciones.

Si no se siguen estas instrucciones puede causar explosión, incendio o posibles daños a la integridad física de las personas.

No use mangueras de plástico para la conexión de gas ya que pueden presentar fugas, aún las que tienen malla de acero en su superficie.

- El sistema de suministro de gas debe cumplir con la normatividad local.
- Si la instalación no es nueva, limpie los tubos para evitar que se tapen los inyectores.
- Ésta cocina a gas está preparada para funcionar con gas LP de tanque móvil o estacionario.

No use mangueras

tubería rígida de cobre o con manguera con protección de acero que tenga conectores que cumplan con la normatividad local. La longitud de la manguera no deberá exceder de 2 metros lineales.

CONEXIÓN AL SUMINISTRO ELÉCTRICO

Esta cocina a gas está equipada con un enchufe de tres puntas con contacto a tierra para protección contra riesgo de electrocución. No corte ni quite la punta para conexión a tierra del enchufe.

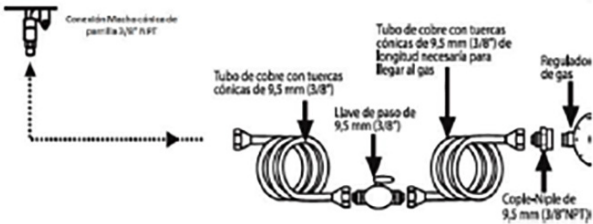

El cable tomacorriente debe conectarse a una toma de corriente con un voltaje de 127 V ~ +/- 10%.

Cerciórese de que la instalación está apropiadamente aterrizada de acuerdo a las normas locales. No utilice extensiones eléctricas o contactos múltiples. Terminada la conexión a la línea de gas, conecte la cocina a gas a la corriente eléctrica.

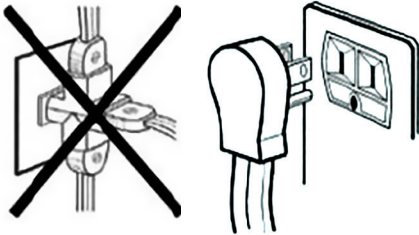

CARACTERÍSTICAS ELÉCTRICAS NOMINALES

Frecuencia	Corriente
60 Hz.	1,0 A Máx



ADVERTENCIA



RIESGO DE CHOQUE ELÉCTRICO

- No usar extensión de cable
- No usar el producto sin conexión a tierra
- No usar adaptadores o triples
- Desconecte el suministro de energía antes de dar mantenimiento
- Vuelva a conectar todos los componentes y paneles antes de hacerlo funcionar
- No quitar el terminal de conexión a una tierra efectiva en su instalación
- Si no siguen estas instrucciones. Puede traer riesgo de vida, encendido o choque eléctrico

TERMINAR INSTALACIÓN

Atención: si utilizas tubería de acero inoxidable, deberá instalarla de modo que no toque ninguna parte móvil de los muebles. Deberá pasar a través de un área donde no tenga obstrucciones y donde sea posible revisarla por toda su longitud.

Después de conectar al suministro de gas, revise que no haya fugas en las conexiones con una solución jabonosa.

Revise que cada quemador encienda de manera correcta y que exista chispeo en todas las bujías.

Ajustes para diferentes tipos de gas

Si pretende utilizar la cocina a gas con un tipo de gas diferente al LP deba cambiar los inyectores.

Utilice un regulador de presión adecuado para la presión de gas indicada. La esprea de gas la debe cambiar un técnico de servicio calificado utilizando el kit de inyectores incluido.

Ajuste el nivel mínimo de las llaves.

Si experimenta alguna dificultad para girar las perillas de control, contacte a nuestro centro de servicio para reemplazar la válvula si es que tuviera algún daño.

Después de convertir el tipo de gas el consumo variarán con una distinción diferente a la originalmente etiquetada.

Ajuste mínimo de nivel de gas en válvulas

Para asegurar el ajuste mínimo de manera correcta utilice un desarmador de cabeza plana de un diámetro de 2.25 mm y un largo mínimo de 50 mm, retire la perilla y proceda como sigue:

- Apriete el tornillo para reducir la altura de la flama (-) Afloje el tornillo para aumentar la altura de la flama (+)
- El ajuste lo deberá realizar con una válvula en posición de flama mínima (flama chica)

EL TORNILLO SE UBICA AL FONDO EN EL AGUJERO AL CENTRO DEL VÁSTAGO DE LA VÁLVULA.

La entrada de aire primario no necesita ser ajustada. En esta etapa, encienda los quemadores y gire las perillas de la posición máxima a la posición mínima para revisar la estabilidad de la flama.

- A. Flama mínima
B. Flama máxima.

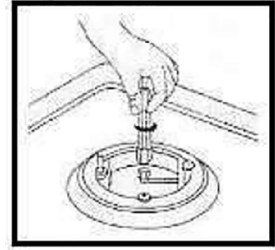
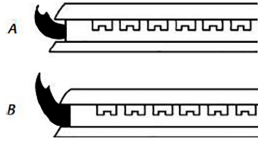

Reemplazo de los inyectores (Vea la tabla de inyectores y relacione el modelo que adquirió)

1. Retire las cocinas a gas. Extraiga los quemadores.
2. Con una llave o dado del tamaño adecuado, desenrosque los inyectores que va a sustituir.
3. Sustitúyalas por los inyectores correspondiente al nuevo tipo de gas.
4. Vuelva a montar el quemador.

Antes de instalar la cubierta, recuerde fijar la placa de calibración del gas suministrada con los inyectores, de modo que incluya la información existente relativa a la calibración del gas.

TABLA DE INYECTORES

Tipo de gas empleado	Tipo de Quemador	Referencia del Inyector	Potencia Nominal W	Presión del Gas (mbar)		
				min.	nom.	máx.
Gas Natural (Metano) G20	Rápido	124	3000	17	20	25
	Semirrápido	71	1900			
	Auxiliar	57	1120			
Gas Licuado de Petróleo (Butano) G30	Rápido	93	3300	20	28-30	35
	Semirrápido	71	1900			
	Auxiliar	57	1120			

Tipo de Gas Empleado	Configuración del modelo 5 Quemadores	Potencia Nominal W	Alte necesario (m ³) para la combustión de 1m ³ de gas
G20 20 mbar	1R - 2SR - 1 AUX	7,920	9,52
G30 28 - 20 mbar	1R - 2SR - 1 AUX	8,220	30,94

AVISO: Marque con etiquetas todos los cables antes de desconectar la cocina a gas para darle servicio. Los errores en el cableado pueden causar operación inadecuada y peligrosa. El cordón de suministro de este electrodoméstico está equipado con un enchufe de 3 terminales. Verifique la operación adecuada después de darle servicio.

REQUISITOS ELÉCTRICOS

DIAGRAMA ELECTRICO MODELO WP2420S

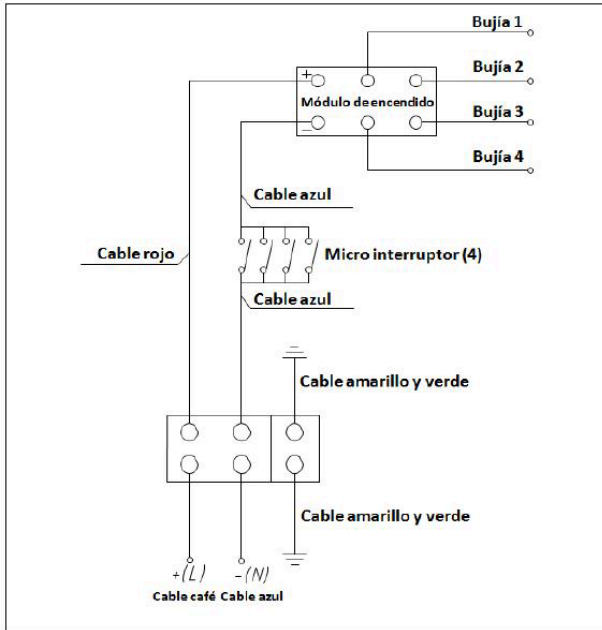

PARTES Y CARACTERÍSTICAS

La cocina a gas que usted ha adquirido puede tener algunas o todas las piezas y características que se enumeran. Las ubicaciones y aspecto de las características que aquí se ilustran quizás no coinciden con su modelo.

DIAGRAMA DE MODELO WP2420S

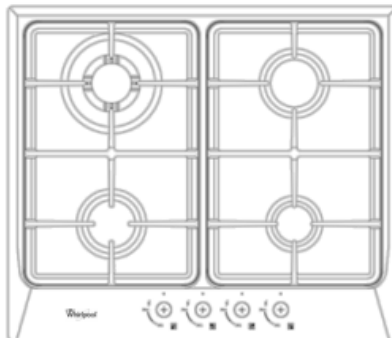

USO DE LA COCINA A GAS

Encendido de quemadores

- Para encender los quemadores, gire la perilla indicada en el sentido contrario a las manecillas del reloj al ajuste de flama máxima.
- Presione la perilla para encender el quemador
- Si el quemador no enciende cuando libera la perilla, repita la operación de encendido descrita arriba.
- NOTA: En caso de faltar la corriente eléctrica, es posible encender los quemadores utilizando fósforos.
- Utilice la cantidad de agua adecuada para la cocción de alimentos y mantenga los recipientes tapados.

QUEMADOR	DÍAMETRO MÍNIMO	DÍAMETRO MÁXIMO
Quegador Rápido	18 cm	22 cm
Quegador Semi Rápido	12 cm	20 cm
Quegador Auxiliar	8 cm	16 cm

ENSAMBLE DE LOS QUEMADORES

Posicione la cabeza del quemador sobre su base tomando como referencia la bujía como se muestra en la figura.

Consejos prácticos para el uso de los quemadores

Para un mejor desempeño de los quemadores, siga por favor las siguientes reglas:

- Utilice ollas y sartenes que encajen al tamaño de los quemadores (vea la tabla).
- Sólo utilice ollas y sartenes de base plana.

No utilice:

Planchas de hierro colado ni cacerolas u ollas de piedra o barro.

Difusores de calor como rejillas metálicas o de otro tipo.

Dos quemadores simultáneamente para un recipiente (por ejemplo, un recipiente para pescado).

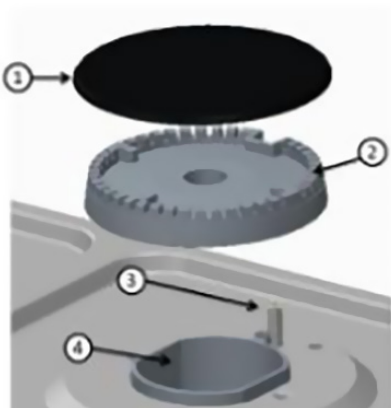

1. Tapa de Quemadores
2. Cabeza de Quemador
3. Bujía
4. Base de Quemador

CUIDADO DE LA COCINA A GAS

Para mantener su cocina a gas en perfectas condiciones, límpiela después de cada uso, removiendo las salpicaduras de comida.

Todas las partes porcelanizadas y de cerámica se deberán limpiar con agua tibia y jabón neutro (Si en el modelo aplica).

Las superficies de acero inoxidable se pudieran manchar con agua sarrosa o detergentes agresivos si se dejan en contacto por mucho tiempo. Cualquier salpicadura de comida (agua, salsa, café, etc.) se deberán limpiar antes de que se seque.

Limpie con agua tibia y jabón neutro, luego seque con un paño suave o esponja. Retire las salpicaduras con Limpiadores para superficies de acero inoxidable.

Antes de realizar cualquier operación de limpieza, corte los suministros de gas y electricidad de la cocina a gas, y espere que se enfríe

Limpiando la superficie de la cocina a gas

- No utilice productos abrasivos o corrosivos, a base de cloro o fibras rugosas.
- No utilice sosa cáustica.
- No utilice materiales volátiles.
- No utilice materiales flamables.
- No deje materiales ácidos o alcalinos como vinagre, mostaza, sal, azúcar o jugo de limón sobre la cocina a gas

Limpiando las partes de la cocina a gas

- Las cocinas a gas, tapas y quemadores se pueden remover para limpiarse.
- Límpielas a mano con agua tibia y detergente no abrasivo, cuidando de remover los residuos de alimento y revisando que ninguna abertura de los quemadores esté tapada.
- Enjuague y seque cuidadosamente.
- Coloque nuevamente los quemadores y las tapas adecuadamente en sus posiciones.
- Cuando coloque las cocinas a gas, asegúrese que el área superior esté alineada con el quemador y que las patas del quemador estén encajadas en sus respectivos orificios en la superficie de la cocina a gas.
- Los modelos equipados con encendido electrónico y termocoples requieren de una limpieza cuidadosa de la bujía de encendido a fin de cuidar su buen funcionamiento. Revise estas partes continuamente y de ser necesario, límpielas con un paño húmedo, cualquier alimento solidificado en esa zona se deberá limpiar con un palillo de dientes o afiler.

NOTA: Para evitar daños en el sistema eléctrico, no utilice los quemadores si no están bien colocados en sus posiciones.

SOLUCIÓN DE PROBLEMAS

Si tiene problemas de funcionamiento con la cocina a gas , antes de llamar a servicio revise lo siguiente:

- Tipo de problema
- Modelo exacto (descrito en este manual)
- Su dirección completa y número telefónico

Si requiere alguna reparación, contacte a centro de soluciones Whirlpool información en páginas 21 a 24

NOTA: Para evitar daños en el sistema eléctrico, no utilice los quemadores si no están bien colocados en sus posiciones.

1. El quemador no enciende o la flama no es uniforme. Revise que:
 - El suministro de gas o eléctrico no estén cerrados y especialmente que la válvula de gas esté abierta.
 - Que el cilindro de gas no esté vacío.
 - Que las aberturas de los quemadores no estén tapadas.

- Que el conector no esté sucio.
 - Que las partes de los quemadores hayan sido colocadas adecuadamente.
 - Que no haya corrientes de aire cerca de la cocina a gas
2. El quemador no se mantiene encendido. Revise que:
- El suministro de gas o eléctrico no estén cerrados y especialmente que la válvula de gas esté abierta.
 - Que el cilindro de gas no esté vacío.
 - Que las aberturas de los quemadores no estén tapadas.
 - Que el conector no esté sucio.
 - Que las partes de los quemadores hayan sido colocadas adecuadamente.
 - Que no haya corrientes de aire cerca de la cocina a gas
3. Las ollas y sartenes no se mantienen estables. Revise que:
- La base del recipiente esté bien plana
 - Que el recipiente esté bien centrado en el quemador
 - Que las cocinas a gas no se hayan movido o estén mal ubicadas.
4. Si después de revisar todos los puntos arriba mencionados, la falla persiste. Llame a centro de soluciones Whirlpool, información en la página 21 a 24.

CONSEJOS PARA LA PROTECCIÓN DEL MEDIO AMBIENTE

Embalaje

En sus nuevos proyectos, Whirlpool S.R.L. utilizó en sus embalajes material reciclable y de fácil separación, posibilitando que el consumidor efectúe el desecho de las bolsas plásticas, de las piezas de isopor y del cartón de forma consciente, destinándolos preferiblemente a los recicladores.

Desecho

Al deshacerse de este producto, al final de su vida útil, requerimos que observe íntegramente la legislación local vigente en su región para que el desecho se efectúe en total conformidad con la reglamentación existente. No debe eliminar el producto junto con los residuos domésticos generales. Para más información ponerse en contacto con la autoridad local o con la tienda donde adquirió el producto. Antes de eliminar el producto antiguo corte el cable de alimentación para evitar accidentes.

SERVICIO DE ASISTENCIA TÉCNICA

Antes de llamar al Servicio de Asistencia Técnica, asegúrese de que dispone de la siguiente información:

- Tipo de problema o fallo.
- Modelo exacto (se indica en la etiqueta de las instrucciones y la garantía del producto).

INSTRUCCIONES PARA CONVERSIÓN A DIFERENTES GASES

Importante:

- El cambio de los inyectores de gas debe ser realizado por un instalador, la compañía de gas o un representante del fabricante.
- Este aparato es predispuesto para funcionar a gas de petróleo líquido (GLP) con presión de suministro 29 mbar.

Utilice reguladores de presión adecuados para las presiones de gas que se indican en las instrucciones de instalación.

Si no se incluyen los inyectores con el aparato, solicítelos al Servicio de Asistencia Técnica.

Ajuste el Suministro al mínimo

Nota:

Si se utiliza gas de petróleo líquido (G30/G31), el tornillo para ajustar el suministro al mínimo debe apretarse al máximo.

Importante:

Si tiene dificultades para girar los mandos de los quemadores, póngase en contacto con el **Servicio de Asistencia Técnica** para que sustituyan las tapas del quemador.

SUSTITUCIÓN DE LOS INYECTORES

Importante:

Esta operación debe ser realizada por la instalación, la compañía de gas o un representante del fabricante.

(Consulte la tabla de inyectores en las instrucciones de instalación).

- Retire las parrillas (A).
- Extinga los quemadores (B).
- Con una llave de cubo del tamaño adecuado (C), desenrroque el inyector que va a sustituir.
- Sustituyalo por el inyector correspondiente al nuevo tipo de gas.
- Vuelva a montar el inyector en (D)
- Si la placa tiene un quemador del triple corona, utilice el lado del cubo para cambiar el inyector (E).

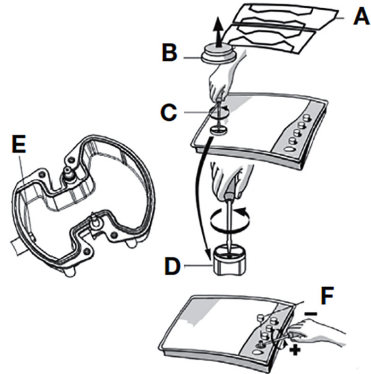

Antes de instalar la placa, recuerde fijar la placa de calibración del gas suministrada con los inyectores, de modo que incluya la información existente relativa a la calibración de gas.

AJUSTE DEL SUMINISTRO DE GAS AL MÍNIMO

Para asegurarse de que el suministro mínimo está ajustado correctamente, quite el mando y realice lo siguiente:

- Apriete el tornillo para reducir la altura de la llama (-).
- Afloje el tornillo para aumentar la altura de la llama (+).
- El ajuste debe realizarse con la posición de suministro de gas en el mínimo (llama pequeña).
- No es necesario ajustar el aire principal de los quemadores.
- Encienda los quemadores y gire los mandos de la posición máxima a la posición mínima para comprobar la estabilidad de la llama.

Después de realizar el ajuste, vuelva a sellar la junta con cera o un material similar.

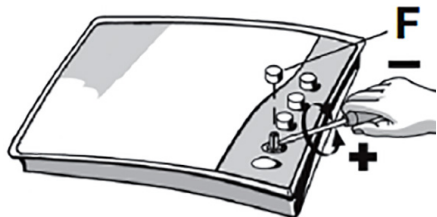

CERTIFICADO DE GARANTÍA

NICARAGUA:

Por favor, lo invitamos a chequear los datos del Garante. Si tiene alguna consulta respecto de los Distribuidores oficiales o bien sus datos, contáctenos a través de los medios señalados a continuación. E-mail: contacto-nicaragua@whirlpool.com

PANAMÁ:

Por favor, lo invitamos a chequear los datos del Garante. Si tiene alguna consulta respecto de los Distribuidores oficiales o bien sus datos, contáctenos a través de los medios señalados a continuación. En la Ciudad de Panamá: 8336294 Para productos marca Whirlpool, comuníquese en Ciudad de Panamá a la línea 833 6294 y desde el resto del país a línea telefónica gratuita nacional 08000 570058. Línea de atención para productos marca KitchenAid: 008000570081 Horarios de atención: Llámenos de lunes a viernes de 8:00 a.m. a 6:00 p.m. y sábados de 8:00 a.m. a 2:00 p.m. E-mail: contactopanama@whirlpool.com - Consulte también nuestros sitios web: www.whirlpool-ca.com y www.kitchenaid-ca.com

PERÚ:

Garante: Whirlpool Perú S.R.L.
Domicilio Legal: Av. Benavides 1890, Miraflores, Lima. Para productos comercializados por Whirlpool Perú S.R.L. comuníquese al 511-3110014. Horario de atención: Llámenos de lunes a viernes de 9:00 a 18:00 horas y sábados de 9:00 a 13:00 horas E-mail: contactoperu@whirlpool.com - Consulte también nuestros sitios web: www.whirlpool.com.pe y www.kitchenaid.com.pe

PUERTO RICO:

Garante: Whirlpool Corporation
Dirección: Palmas Industrial Park, Carr 869 Corner Street A, Lot 17, Cataño PR 00962 En la Ciudad de San Juan: 1+787+999-7400 Horario de atención: Llámenos de lunes a viernes de 8:00 am a 5:00 pm E-mail: contactopuertorico@whirlpool.com - Consulte también nuestros sitios web: www.whirlpool.com y www.kitchenaid.com

REPÚBLICA DOMINICANA:

Por favor, lo invitamos a chequear los datos del Garante en el sello colocado por el Distribuidor. Si tiene alguna consulta respecto de los Distribuidores oficiales o bien sus datos, contáctenos a través de los medios señalados a continuación. Línea Gratuita Nacional: 01 809 2009990 Horario de atención: llámenos de lunes a viernes de 8:00 am a 5:00 pm E-mail: contactorepublicadominicana@whirlpool.com - Consulte también nuestros sitios web: www.whirlpool.com.do y www.kitchenaid.com.do

CARIBE (EXCEPTO PUERTO RICO Y REPÚBLICA DOMINICANA)

Por favor, lo invitamos a chequear los datos del Garante en el sello colocado por el Distribuidor. Si tiene alguna consulta respecto de los Distribuidores oficiales o bien sus datos, contáctenos a través de los medios señalados a continuación. Línea de atención: +1 787 999 7400 Horario de atención: llámenos de lunes a viernes de 8:00 am a 5:00 pm E-mail: serviciook@whirlpool.com - Consulte también nuestros sitios web: www.whirlpool.com y www.kitchenaid.com

VENEZUELA:

Por favor, lo invitamos a chequear los datos del Garante en el sello colocado por el Distribuidor. Si tiene alguna consulta respecto de los Distribuidores oficiales o bien sus datos, contáctenos a través de los medios señalados a continuación. Línea telefónica gratuita nacional: 800 9447 565 Horario de atención: llámenos de lunes a viernes de 8:00 am a 5:00 pm E-mail: contactovenezuela@whirlpool.com

GARANTÍA VÁLIDA SÓLO EN EL PAÍS DE ADQUISICIÓN DEL PRODUCTO GARANTIZADO

IMPORTANTE: Para su utilización este Certificado o Tarjeta de Garantía deberá presentarse junto a la factura o boleta de compra original del producto garantizado. Para Colombia la factura será exigible sólo en los casos en que la normativa local así lo permita.

SUGERENCIA: Lo invitamos a registrar su producto a través de los diferentes medios de contacto de nuestro Centro de Atención al Cliente en cada país, los cuales se encuentran señalados en el punto 6 del presente Certificado de Garantía.

1. Fabricante/Importador/Comercializador/Garante:

A los efectos del presente Certificado de Garantía, revestirán el carácter de Garante respecto de los productos garantizados: En Argentina: Whirlpool Argentina S.R.L.; en Chile: Whirlpool Chile Ltda.; en Colombia: Whirlpool Colombia S.A.S.; en Ecuador: Whirlpool Ecuador S.A.; en El Salvador: Whirlpool El Salvador S.A. de C.V.; en Guatemala: Whirlpool Guatemala S.A.; en Perú: Whirlpool Perú S.R.L.; en Puerto Rico: Whirlpool Corporation. En los países mencionados en el párrafo anterior, la Garantía otorgada a través del presente Certificado de Garantía se limita sólo a los productos distribuidos y/o comercializados por las entidades indicadas precedentemente en cada uno de los países. En los países listados en el punto 6 exceptuando Argentina, Chile, Colombia, Ecuador, El Salvador, Guatemala, Perú y Puerto Rico, esta Garantía no es válida sin la firma y el sello del Distribuidor correspondiente, quien a los efectos de la presente, será responsable directo frente al consumidor final y por lo tanto revestirá el carácter de Garante.

2. Especificaciones técnicas, condiciones de instalación, uso, mantenimiento y reparación:

Las especificaciones técnicas para la correcta individualización del producto, las necesarias para su correcta instalación y funcionamiento, las condiciones y especificaciones de uso, así como las de su reparación con indicación del lugar en que la misma se hará efectiva y el modo de hacer efectiva la Garantía otorgada en el presente Certificado de Garantía - incluyendo los contactos para la adquisición o compra de repuestos legítimos – se encuentran detalladas en el presente y en el Manual de Uso correspondiente del cual este documento es parte integrante. La solicitud de cumplimiento de esta Garantía se podrá efectuar de forma personal y/o telefónica y/o por correo electrónico al Centro de Atención al Cliente del Garante.

3. Condiciones de validez de la garantía, plazo de extensión y derechos del Beneficiario / Titular

- El Beneficiario / Titular de la Garantía contenida en el presente Certificado tiene derecho a exigir al Garante, quien a su vez se obliga a otorgar al Beneficiario / Titular, en forma gratuita la mano de obra calificada y piezas de repuestos necesarias para la reparación y el buen funcionamiento del producto garantizado – cuyo modelo y número de serie se indican al pie del punto 5 del presente documento y/o en la etiqueta del producto y/o en el Manual de Uso que acompaña al mismo del cual el presente

Certificado es parte integrante – , siempre que éste deba ser intervenido debido a inconvenientes o fallas de funcionamiento del mismo o de sus componentes y siempre que falle en condiciones normales de uso.

- El término de vigencia de la Garantía otorgada a través del presente es de un (1) año a partir de la fecha de compra original por el consumidor final del producto garantizado. Durante dicho período, el Garante asegurará la reparación gratuita del producto en los términos indicados precedentemente.
- El Garante se compromete a reparar el producto garantizado en un plazo de treinta (30) días hábiles contados a partir de la fecha de ingreso de la solicitud de reparación, salvo eventuales demoras en el embarque de repuestos, cuando los mismos provengan del extranjero o en la falta de provisión y/o existencia de los mismos por razones externas al Garante, en caso de existir alguna norma en el país se aplicará el plazo estipulado en ella. En todo caso, se informará al Beneficiario / Titular oportunamente sobre las eventuales demoras que pudieran afectar el plazo de reparación del producto garantizado.
- El Beneficiario / Titular de la Garantía contenida en el presente Certificado podrá ceder la misma junto al producto garantizado durante el término de su vigencia, en este caso, el Garante sólo reconocerá al nuevo Beneficiario de ella, el tiempo de vigencia pendiente.
- La validez y vigencia de la Garantía otorgada a través del presente, están sujetas a que el producto garantizado se destine a un uso exclusivamente doméstico conforme a las demás condiciones establecidas en este Certificado y a que se utilice en condiciones normales en un todo de acuerdo con las especificaciones, términos y condiciones indicadas en el Manual de Uso del que este Certificado de Garantía es parte integrante.
- Adicionalmente, la validez de la Garantía se encuentra sujeta a que el uso e instalación del producto sea conforme a las instrucciones y recomendaciones establecidas en el Manual de Uso.
- Asegúrese de mantener el producto protegido de los efectos del clima (Ej: calor, humedad, frío, lluvia); verificando no colocarlo a la intemperie.
- Antes de instalar o usar el producto asegúrese de leer las instrucciones sobre instalación, uso y mantenimiento que se encuentran en el Manual de Uso del cual el presente Certificado es parte integrante.

4. Esta Garantía sobre el producto garantizado no incluye:

- Daños ocasionados por la instalación incorrecta, inapropiada o ilegal del producto.
- Daños ocasionados por la instalación y/o corrección de una instalación deficiente efectuada por terceros no autorizados por el Garante.
- Daños ocasionados al producto y/o a cualquier otra parte y/o repuesto del producto por voltaje inadecuado, instalaciones eléctricas defectuosas y/o fluctuaciones de la corriente eléctrica.
- Daños ocasionados por el uso incorrecto del producto.
- Daños ocasionados por elementos extraños al producto (Ej: monedas, botones, accesorios de ropa, etc)
- Daños por el uso indebido de limpiadores químicos o abrasivos, no destinados o no recomendados para la limpieza de electrodomésticos.
- Daños en partes de vidrio, porcelana, partes plásticas, de hule o de goma, pintura y en general los daños o detalles estéticos causados por el deterioro normal del producto o por su mal uso.
- El normal desgaste del producto o de sus accesorios.
- Daños ocasionados y/o generados por el mal uso del producto.
- Daños causados por accidente o cualquier hecho de la naturaleza o humano que pueda ser considerado como caso fortuito o fuerza mayor.
- Daños causados por roedores, insectos o cualquier otro animal.
- Daños ocasionados por golpes o caídas, así como los rayones o hendiduras.
- Fallas en los bombillos o lámparas en aquellos productos que tengan iluminación interna.
- Fallas, daños y/o defectos causados y/o con origen en el transporte y/o manipulación y/o intervención de técnicos y/ o persona y/o cualquier

tercero no autorizados por el Garante.

- Las tareas de mantenimiento general del producto, instrucciones de uso o instalación no originadas en fallas y/o no comprendidas en reparaciones derivadas de la exigibilidad de la garantía.
- Los gastos de fletes / transporte y/o entrega del producto a los efectos de la reparación del producto cuando los mismos no hayan sido autorizados por el Garante.
- La reposición de los accesorios que acompañan el producto.

NOTA IMPORTANTE: Cuando la reparación y/o manipulación del producto garantizado fuera realizado por servicios técnicos no autorizados por el Garante y/o por el uso de piezas no originales, la Garantía otorgada quedará sin efecto alguno. En los productos a gas o gasodomésticos, la presente Garantía quedará sin efecto cuando la instalación del producto no se haya efectuado de acuerdo a las disposiciones, normas y reglamentos técnicos vigentes, incluyendo las aplicables al proveedor del servicio de instalación correspondiente, y con las instrucciones del Manual de Uso. Se deja constancia que la instalación de estos productos deberá hacerse por medio de personal legalmente habilitado para la instalación de este tipo de productos. Es obligación del consumidor verificar que la empresa y/o las personas contratadas directamente para la instalación de productos a gas o gasodomésticos tengan las acreditaciones exigidas por la normativa y reglamentación vigente. El Garante no se hace responsable por ningún daño y/o perjuicio material y/o personal, directo y/o indirecto que pudiesen sufrir el adquirente, consumidor y/o terceros en relación al producto garantizado, originados en el no seguimiento de las indicaciones establecidas en el Manual de Uso del producto garantizado por la presente y del cual este Certificado de Garantía forma parte integrante, y en especial originadas en el no cumplimiento de las normas y reglamentaciones de control vigentes en relación a las instalaciones domiciliarias. La presente Garantía no constituye y en ningún caso podrá ser interpretada como una prórroga o plazo adicional en los términos y condiciones de la garantía legal del producto establecida por la ley local. La presente Garantía no extiende ni otorga al Beneficiario/Titular de ésta, más derechos que aquellos expresamente señalados en este documento. Ello sin perjuicio de la Garantía Legal que cada país reconozca, la que será efectiva según los términos y plazos de la ley local aplicable en caso de divergencias. La Garantía otorgada a través del presente Certificado de Garantía reviste el carácter de legal únicamente por el plazo estipulado localmente por ley como

tal. En tal sentido, reviste el carácter de convencional respecto del plazo otorgado más allá del término mínimo exigido por la normativa aplicable en cada país. Toda intervención técnica / revisión / reparación solicitada por el Beneficiario / Titular dentro del período de vigencia de esta Garantía que no tenga su origen en fallas respecto de las condiciones de calidad e idoneidad del producto, de conformidad con los términos y alcances de la Garantía, estará a cargo del Beneficiario / Titular de la presente. En tal sentido, servicios tales como: mantenimiento preventivo, instalaciones adicionales y/o similares así como todos los generados por las exclusiones mencionadas en el punto 4 del presente Certificado de Garantía serán a cargo del Beneficiario / Titular de la Garantía. Para los países de Argentina, Chile, Colombia, Ecuador, El Salvador, Guatemala, Perú y Puerto Rico, el Garante proveerá repuestos por un término de cinco (5) años contados desde la adquisición del producto. Ello siempre que no exista una norma que obligue a una provisión por un plazo distinto -menor o mayor - en cuyo caso se aplicará lo estipulado por dicha normativa.

IDENTIFICACIÓN E INDIVIDUALIZACIÓN DEL PRODUCTO	
Nombre del comprador/beneficiario de la garantía:	
Documento de identidad:	
Dirección/ Teléfono:	
Nombre del distribuidor /Almacén	Producto
Dirección / Teléfono	Modelo:
Ciudad y País de Compra:	Serie No.
Fecha de Compra:	Factura No.
Fecha de Entrega:	Marca:

5. Individualización del producto garantizado

6. Información de contacto con el Centro de Atención al Cliente del Garante

ARGENTINA:

Garante: Whirlpool Argentina S.R.L.

Dirección: Av. Crovara 2550 - (B1766CBU). La Tablada – Pcia. De Buenos Aires - Argentina Domicilio Legal: Calle San Martín 140, piso 14° - (C1004AAD). Ciudad Autónoma de Buenos Aires, Argentina Horarios de atención: Llámenos de lunes a viernes de 8:00 a 18:00 horas y sábados de

8:00 a 13:00 horas Para productos marca Whirlpool en Capital Federal y Gran Buenos Aires, comuníquese al teléfono +54 11 4480 8888 Para productos marca Eslabón de Lujo en Capital Federal y Gran Buenos Aires, comuníquese al teléfono +54 11 4480 8866 Para productos marca Whirlpool o Eslabón de Lujo en Ciudad de Córdoba y Rosario, comuníquese al teléfono 0800 666 6266 Para el resto del país, ya sean productos Whirlpool o Eslabón de Lujo, consulte el taller autorizado más cercano a su domicilio en la Cartilla de la Red Nacional de Centros de Servicio Autorizados o en nuestro sitio web www.whirlpool.com.ar o www.eslabondelujo.com.ar o comuníquese al teléfono 0810 666 6266; E-mail: atencionalcliente@whirlpool.com ; contactoargentina@whirlpool.com Para productos marca KitchenAid en todo el país, comuníquese al teléfono 0810 333 7461; E-mail: atencionalcliente@kitchenaid.com

CHILE:

Garante: Whirlpool Chile Ltda.

Dirección: Alcántara 44, Piso 7, Las Condes, Santiago de Chile Para productos marca Whirlpool y Consul comuníquese en Santiago de Chile y desde telefonía móvil al teléfono +56 2 753 2600 Desde el resto del país para productos Whirlpool y Consul a nuestra línea gratuita nacional 01800 201736 Horarios de atención: Llámenos de lunes a viernes de 8:00 a 18:00 horas y sábados de 8:00 a 14:00 horas E-mail: contactochile@whirlpool.com - Para productos marca KitchenAid, comuníquese con nosotros al teléfono + 56 2 207 4522

COLOMBIA:

Garante: Whirlpool Colombia S.A.S.

Dirección: Calle 99 10-19 Piso 6. Bogotá D.C. – Colombia Para productos marca Whirlpool, en Bogotá comuníquese con la línea 4048565 y desde el resto del país, a la línea 01 8000 112365 Para productos marca KitchenAid, comuníquese con la línea gratuita nacional 01 8000 115243 Horarios de atención: Llámenos de lunes a viernes de 8:00 a.m. a 6:00 p.m. y sábados de 8:00 a.m. a 2:00 p.m. E-mail: contactocolombia@whirlpool.com - Consulte también nuestros sitios web: www.whirlpool.com.co y www.kitchenaid.com.co

COSTA RICA:

Por favor, lo invitamos a chequear los datos del Garante. Si tiene alguna consulta respecto de los Distribuidores oficiales o bien sus datos, contáctenos a través de los medios señalados a continuación. Para productos marca Whirl-

pool, comuníquese en San José al número 4000 1423 con la línea gratuita nacional 8000 571023 Para productos marca KitchenAid, comuníquese con la línea gratuita nacional 08000 571029 Horarios de atención: Llámenos de lunes a viernes de 8:00 a.m. a 6:00 p.m. y sábados de 8:00 a.m. a 2:00 p.m. E-mail: contactocostarica@whirlpool.com - Consulte también nuestros sitios web: www.whirlpool-ca.com y www.kitchenaid-ca.com

ECUADOR:

Garante: Whirlpool Ecuador S.A.

Dirección: Av. De las Américas s/n Eugenio Almazan, Edificio Las Américas, Guayaquil, Ecuador. Para productos marca Whirlpool y KitchenAid, comuníquese a línea telefónica gratuita nacional 1800 344782 Horarios de atención: Llámenos de lunes a viernes de 8:00 a.m. a 6:00 p.m. y sábados de 8:00 a.m. a 2:00 p.m. E-mail: contactoecuador@whirlpool.com - Consulte también nuestros sitios web: www.whirlpool.com.ec y www.kitchenaid.com.ec

EL SALVADOR:

Garante: Whirlpool El Salvador S.A. de C.V.

Dirección: Calle Alegría y Boulevard Santa Elena - Edificio Interlialia - Nivel 2 -Antiguo Cuscatlán, San Salvador, El Salvador. Comuníquese a línea telefónica +503 22119002. Horarios de atención: Llámenos de lunes a viernes de 8:00 a.m. a 6:00 p.m. y sábados de 8:00 a.m. a 2:00 p.m. E-mail: contactoelsalvador@whirlpool.com - Consulte también nuestro sitio web www.whirlpool-ca.com y www.kitchenaid-ca.com

GUATEMALA:

Garante: Whirlpool Guatemala S.A.

Dirección: 18 Calle 24 – 69 Zona 10 Empresarial Zona Pradera Torre 3 Nivel 14 - Ciudad de Guatemala, Guatemala Para productos marca Whirlpool y KitchenAid, comuníquese a línea única nacional: +502 2470 0858 Horarios de atención: Llámenos de lunes a viernes de 8:00 a.m. a 6:00 p.m. y sábados de 8:00 a.m. a 2:00 p.m. E-mail: contactoguatemala@whirlpool.com - Consulte también nuestros sitios web: www.whirlpool-ca.com y www.kitchenaid-ca.com

HONDURAS:

Por favor, lo invitamos a chequear los datos del Garante. Si tiene alguna consulta respecto de los Distribuidores oficiales o bien sus datos, contáctenos a través de los medios señalados a continuación. E-mail: contactohonduras@whirlpool.com

Whirlpool