



Parrilla de gas

Manual de Uso, Cuidado e Instalación

Para preguntas acerca de características, operación, desempeño, accesorios y servicio, llamar al:

01-81-83-29-2100

o visite nuestra página de internet
www.whirlpool.com.mx

Índice.....2

IMPORTANTE: Le sugerimos que antes de usar su parrilla lea cuidadosamente las instrucciones de este manual.
Para uso residencial solamente.
Guarde este manual para el uso del inspector eléctrico.

Instalador: Deje este manual con el propietario.
Propietario: Guarde este manual para futuras referencias.

Ampara los siguientes modelos:

WP3040S

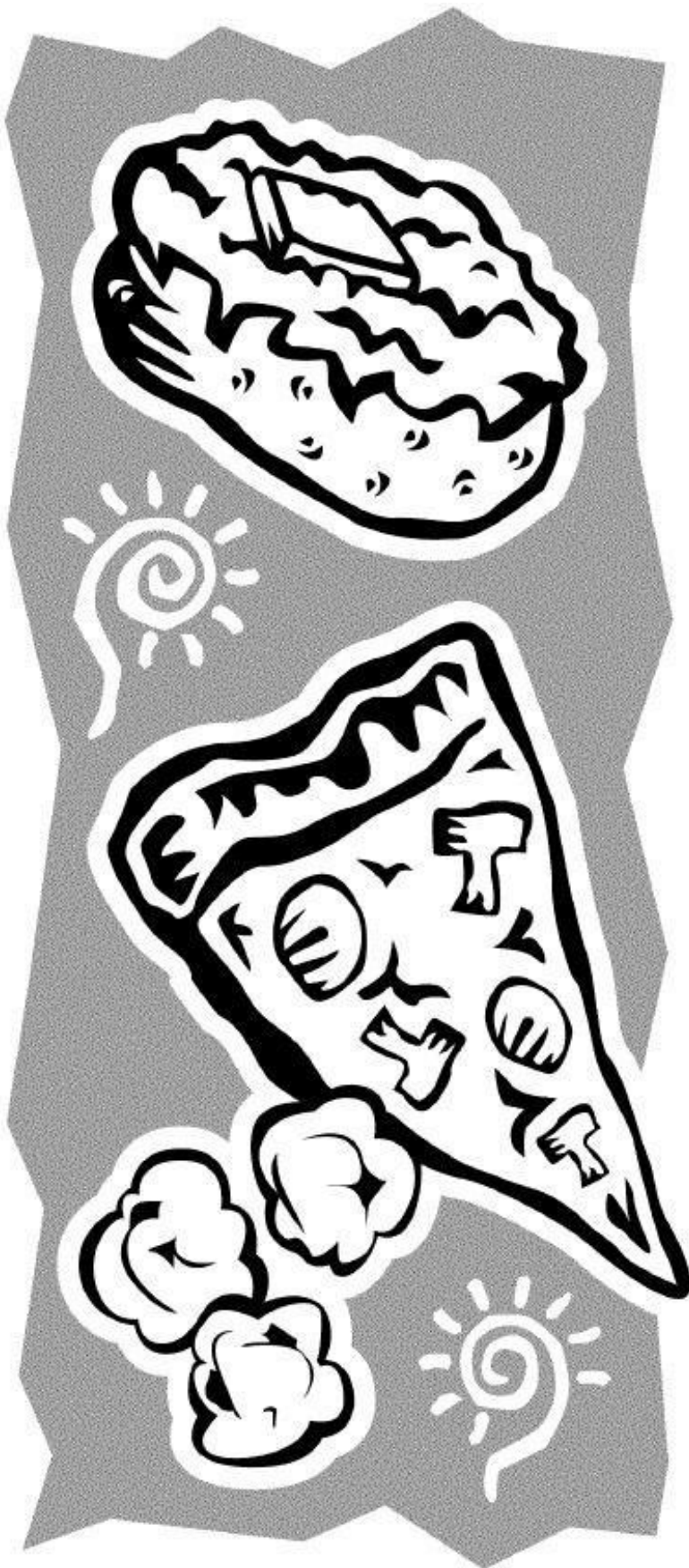

ÍNDICE

SEGURIDAD	2
INSTALACIÓN	4
Información técnica para el instalador	4
Dimensiones del producto y espacios de instalación	4
Conexión al gas	5
Conexión al suministro eléctrico	5
Ajustes para diferentes tipos de gas	6
Ajuste mínimo del nivel de gas en válvulas	6
Reemplazo de las espreas	6
Tabla de espreas por modelo	6
REQUISITOS ELÉCTRICOS	6
Diagrama eléctrico	7
PARTES Y CARACTERÍSTICAS	8
USO DE LA PARRILLA	8
Encendido de quemadores	8
Consejos prácticos para el uso de los quemadores	8
CUIDADO DE LA PARRILLA	9
Limpiando la superficie de la parrilla	9
Limpiando las partes de la parrilla	9
SOLUCIÓN DE PROBLEMAS	10
GARANTÍA	11
SERVICIO	12

SEGURIDAD

Tu Seguridad y la seguridad de los demás son muy importantes.

Hemos proporcionado muchos mensajes importantes de seguridad en este manual y en su electrodoméstico. Siempre lea y obedezca todos los mensajes de seguridad.



Éste es el símbolo de alerta para seguridad. Este símbolo es una alerta que lo previene de daños o incluso muerte a usted y a los demás. Todos los mensajes de seguridad estarán seguidos del símbolo de alerta de seguridad y además de la palabra "PELIGRO" o "ADVERTENCIA". Estas palabras significan:



PELIGRO

Usted puede sufrir heridas o incluso la muerte si no sigue las instrucciones inmediatamente.



ADVERTENCIA

Usted puede sufrir heridas o incluso la muerte si no sigue las instrucciones.

Todos los mensajes de seguridad, dirán los posibles riesgos, como reducir la posibilidad de sufrir heridas y le mencionaran que es lo que puede suceder si las instrucciones no son seguidas correctamente.

ATENCIÓN: "Si el cordón de alimentación es dañado, éste debe sustituirse por el fabricante, por su agente de servicio autorizado o por personal calificado para evitar un peligro".

INSTRUCCIONES IMPORTANTES DE SEGURIDAD

⚠ ADVERTENCIA

Para reducir el riesgo de incendio, electrocución, lesiones a personas o daños al usar la parrilla de gas, siga precauciones básicas, incluyendo las siguientes:

AVISO: No almacene artículos de interés para los niños en alacenas que estén encima de una parrilla de gas o en el respaldo de la misma - al trepar, encima de la parrilla para alcanzar algún objeto, los niños podrían lastimarse seriamente.

- Esta parrilla de gas está equipada con un enchufe de tres puntas con contacto a tierra para su protección contra riesgo de electrocución y debe enchufarse directamente a un tomacorriente que tiene conexión a tierra. No corte ni quite la punta para conexión a tierra del enchufe.
- Desconecte la energía eléctrica antes de hacer una revisión al aparato electrodoméstico.
- Mantenimiento – Mantenga el área de la parrilla de gas despejada y libre de materiales combustibles, gasolina y otros vapores y líquidos inflamables.
- El tamaño de las flamas de los quemadores superiores debe ajustarse de manera que no se extienda más allá de los bordes del utensilio.
- Mantenga el paquete de materiales (bolsas de plástico, partes de poliestireno, etc.) fuera del alcance de los niños, ya que son potencialmente peligrosos.
- Asegúrese de que la instalación de los suministros de gas y electricidad sean realizadas por un técnico calificado.
- Esta parrilla deberá ser instalada y utilizada en una habitación bien ventilada. La instalación debe realizarse en conformidad con la normatividad local vigente. Lea cuidadosamente las instrucciones antes de instalar y utilizar esta parrilla.
- La parrilla debe instalarse solo en interiores, en un lugar protegido de las inclemencias del tiempo y sobre una superficie plana y resistente para soportar su peso.
- No permita que personas que desconozcan su funcionamiento utilicen la parrilla.
- Siempre proporciónese el mantenimiento adecuado según las indicaciones de éste manual.
- Ésta parrilla está diseñada solo para uso doméstico, no para su uso comercial.
- No debe utilizarse como calefactor de ambiente.
- No instale gabinetes o muebles de cocina por encima de la parrilla
- Procure ubicar la parrilla donde no haya corrientes de aire.
- Retire todos los elementos de empaque antes de la instalación y coloque todos los accesorios de la parrilla.
- La instalación apropiada es su responsabilidad, por lo cual es recomendable que sea realizada por un técnico calificado o un técnico de *Whirlpool Service*.

¡ATENCIÓN!

PARA SU SEGURIDAD:

- No almacene gasolina u otros fluidos flamables en la cercanía de su aparato.
- Asegúrese que los muebles cercanos a su parrilla, así como el muro soporten una temperatura de 100°C, para que no sufran deformaciones.
- Si huele a gas...
 - Abra las ventanas.
 - No toque los interruptores eléctricos
 - Apague todas las flamas cerrando la válvula general de paso.
 - Llame inmediatamente a la central de fugas o a su proveedor de gas.

NO SEGUIR ESTAS INSTRUCCIONES PUEDE OCASIONAR DAÑOS A LA INTEGRIDAD FÍSICA, RIESGO DE FUEGO O EXPLOSIÓN.

INSTALACIÓN

Información técnica para el instalador

Este producto se puede instalar sobre una cubierta de 20 a 40 mm de espesor

• Si no hay un horno debajo de la parrilla, inserte un panel separador, que tenga una superficie de por lo menos igual dimensión a la abertura de la superficie de trabajo. Este panel se deberá posicionar a una distancia máxima de 150 mm debajo de la superficie superior de trabajo, pero en ningún caso menor a 20 mm de la base de la parrilla. En el caso de que usted quiera instalar un horno debajo de la parrilla, asegúrese de que sea fabricado por Whirlpool y equipado con sistema de enfriamiento. El fabricante declina cualquier responsabilidad si usted instala un horno de otra marca debajo de la parrilla.

- Antes de la instalación, asegúrese de que:
 - Las condiciones del gas (tipo y presión) son compatibles con los ajustes de la parrilla (vea la placa de datos del producto y la tabla de características técnicas de los quemadores)
 - Las superficies exteriores de los gabinetes adyacentes a la parrilla sean resistentes al calor de acuerdo con la normatividad local.
 - Que los gases de combustión sean extraídos adecuadamente por campanas de extracción y/o ventiladores de extracción.
 - Que la circulación de aire y ventilación sean adecuados a través de una abertura en la habitación de por lo menos 100 cm². Esta abertura deberá ser:
 - a) Permanente sobre la pared al exterior
 - b) no deberá ser en ningún momento obstruida por ninguno de sus lados (ni aún accidentalmente);
 - c) protegida por rejillas de plástico, mallas metálicas, etc. cuidando que no se reduzca el área efectiva de ventilación mencionada arriba;
 - d) localizarse cerca del piso y posicionarse de

modo que no interfiera con la operación del sistema de extracción de gases.

Dimensiones del producto y espacios de instalación

Cualquier panel con laterales de los gabinetes mayores a la altura de la cubierta de quemadores debe estar al menos 150 mm alejada de la abertura en donde se inserte la parrilla de quemadores.

La instalación de las parrillas debe hacerse según el modelo adquirido, las dimensiones mostradas en los diagramas se encuentran en milímetros.

Nota: en caso de instalar una campana de extracción sobre la parrilla, refiérase a las instrucciones de instalación de la campana para revisar las dimensiones de instalación adecuadas. Posicione la parrilla en la abertura de la cubierta de la cocina, respetando las dimensiones indicadas en "dimensiones del producto y espacios de instalación".

Después de limpiar el perímetro de la superficie, aplique el sello suministrado a la parrilla como se muestra en la figura y fije la parrilla con los seguros suministrados como lo muestra la imagen siguiente.

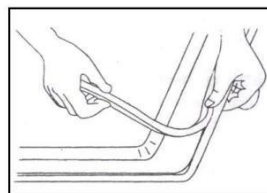

Al instalar su parrilla a la línea de gas y/o a la corriente eléctrica, retire todos los componentes de empaque de su estufa (cintas, uniceles y base de cartón).

Dimensiones para la instalación para modelo WP3040S:

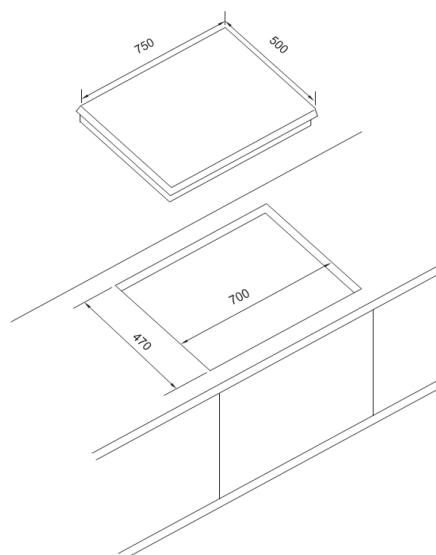

ADVERTENCIA

RIESGO DE EXPLOSIÓN

Siempre utilice tubos y reguladores de presión de acuerdo a las normas locales.

Verifique la validez de los tubos y reguladores de presión y sustitúyalos si fuera necesario.

Apriete adecuadamente todas las conexiones de gas durante la instalación.

Instale el aparato de acuerdo a las especificaciones descritas en el manual de instrucciones.

Si no se siguen estas instrucciones puede causar explosión, incendio o posibles daños a la integridad de las personas.

Conexión a la línea de gas

NO USE MANGUERAS DE PLÁSTICO PARA LA CONEXIÓN DE GAS YA QUE PUEDEN PRESENTAR FUGAS, AÚN LAS QUE TIENEN MALLA DE ACERO EN SU SUPERFICIE.

- El sistema de suministro de gas debe cumplir con la normatividad local.
- Si la instalación no es nueva, limpie los tubos para evitar que se tapen las espreas
- Ésta parrilla está preparada para funcionar con **gas LP** de tanque móvil o estacionario.
- La conexión de la parrilla al suministro de gas deberá hacerse con tubería rígida de cobre o con manguera con protección de acero que tenga conectores que cumplan con la normatividad local. La longitud de la manguera no deberá exceder de 2 metros lineales.

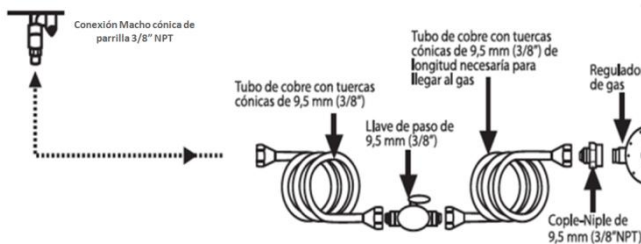

Conexión al suministro eléctrico

Esta parrilla de gas está equipada con un enchufe de tres puntas con contacto a tierra para protección contra riesgo de electrocución. No corte ni quite la punta para conexión a tierra del enchufe. El cable

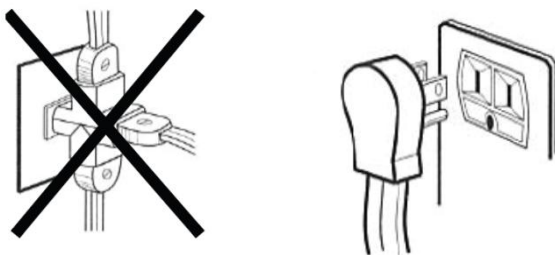

tomacorriente debe conectarse a una toma de corriente con un voltaje de 127 V ~ ± 10%.

Cerciórese de que la instalación está apropiadamente aterrizada de acuerdo a las normas locales.

No utilice extensiones eléctricas o contactos múltiples. Terminada la conexión a la línea de gas, conecte la estufa a la corriente eléctrica.

Características eléctricas nominales

Frecuencia	Corriente
60 Hz.	1,0 A Máx.

ADVERTENCIA

Peligro de Choque Eléctrico
Conecte a un contacto de pared de conexión a tierra de 3 terminales.
No quite la terminal de conexión a tierra.
No use un adaptador.
No use un cable eléctrico de extensión.
No seguir estas instrucciones puede ocasionar la muerte, incendio o choque eléctrico.

Terminar Instalación

Atención: si utilizas tubería de acero inoxidable, deberá instalarla de modo que no toque ninguna parte móvil de los muebles. Deberá pasar a través de un área donde no tenga obstrucciones y donde sea posible revisarla por toda su longitud.

Después de conectar al suministro de gas, revise que no haya fugas en las conexiones con una solución jabonosa.

Revise que cada quemador encienda de manera correcta y que exista chispeo en todas las bujías.

Ajustes para diferentes tipos de gas

Si pretende utilizar la parrilla con un tipo de gas diferente al LP deba cambiar las espreas.

Utilice un regulador de presión adecuado para la presión de gas indicada.

La esprea de gas la debe cambiar un técnico de servicio calificado utilizando el kit de espreas incluido.

Ajuste el nivel mínimo de las llaves.

Si experimenta alguna dificultad para girar las perillas de control, contacte a nuestro centro de servicio para reemplazar la válvula si es que tuviera algún daño.

- A. Flama mínima
- B. Flama máxima

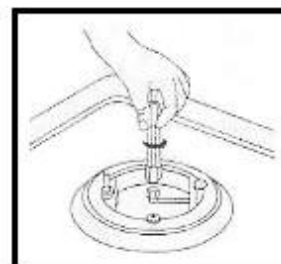
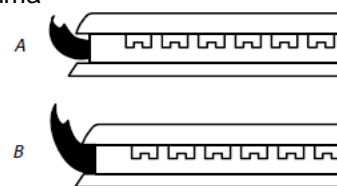

Ajuste mínimo de nivel de gas en válvulas

Para asegurar el ajuste mínimo de manera correcta, retire la perilla y proceda como sigue:

- Apriete el tornillo para reducir la altura de la flama (-) Afloje el tornillo para aumentar la altura de la flama (+)

El ajuste lo deberá realizar con una válvula en posición de flama mínima (flama chica)

EL TORNILLO SE UBICA AL FONDO EN EL AGUJERO AL CENTRO DEL VÁSTAGO DE LA VÁLVULA.

La entrada de aire primario no necesita ser ajustada. En esta etapa, encienda los quemadores y gire las perillas de la posición máxima a la posición mínima para revisar la estabilidad de la flama.

Reemplazo de las espreas

(Vea la tabla de espreas y relacione el modelo que adquirió)

1. Retire las parrillas. Extraiga los quemadores.
2. Con una llave o dado del tamaño adecuado, desenrosque las espreas que va a sustituir.
3. Sustitúyalas por las espreas correspondiente al nuevo tipo de gas.
4. Vuelva a montar el quemador.

Antes de instalar la cubierta, recuerde fijar la placa de calibración del gas suministrada con los inyectores, de modo que incluya la información existente relativa a la calibración del gas.

Tabla de espreas

Modelo	Tipo de gas	Tipo de quemador	Marcado de esprea
WP3040S	Gas Natural	Auxiliar pequeño	57
		Semirápido mediano	71
		Rápido grande	93
		Triple flama muy grande	
	Gas LP	Auxiliar pequeño	81
		Semirápido mediano	105
		Rápido grande	140
		Triple flama muy grande	

CUIDADO: Marque con etiquetas todos los cables antes de desconectar la parrilla para darle servicio. Los errores en el cableado pueden causar operación inadecuada y peligrosa.

El cordón de suministro eléctrico de este electrodoméstico está equipado un enchufe aterrizado de 3 terminales. Verifique la operación adecuada después de darle servicio.

REQUISITOS ELÉCTRICOS

DIAGRAMA ELÉCTRICO DE MODELO WP3040S

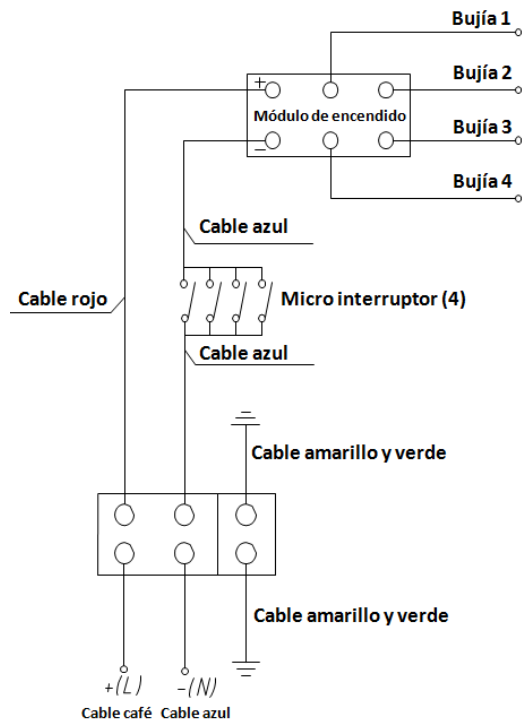

PARTES Y CARACTERÍSTICAS

La parrilla que usted ha adquirido puede tener algunas o todas las piezas y características que se enumeran. Las ubicaciones y aspecto de las características que aquí se ilustran quizás no coinciden con su modelo.

DIAGRAMA DE MODELO WP3040S

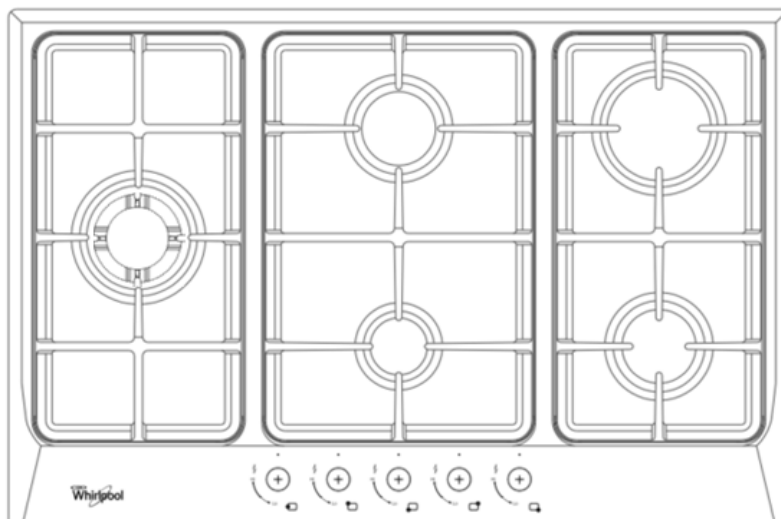

USO DE LA PARRILLA

Encendido de quemadores

- Para encender los quemadores, gire la perilla indicada en el sentido contrario a las manecillas del reloj al ajuste de flama máxima.
- Presione la perilla para encender el quemador
- Si el quemador no enciende cuando libera la perilla, repita la operación de encendido descrita arriba.
- **NOTA:** En caso de faltar la corriente eléctrica, es posible encender los quemadores utilizando fósforos.

- Utilice la cantidad de agua adecuada para la cocción de alimentos y mantenga los recipientes tapados.

QUEMADOR	DIÁMETRO MÍNIMO	DIÁMETRO MÁXIMO
Q uemador Rápido	18 cm	22 cm
Quegador Semi-Rápido	12 cm	20 cm
Quegador Auxiliar	8 cm	16 cm
Triple Corona	22 cm	26 cm

Ensamble de los quemadores

Posicione la cabeza del quemador sobre su base tomando como referencia la bujía como se muestra en la figura.

Consejos prácticos para el uso de los quemadores

Para un mejor desempeño de los quemadores, siga por favor las siguientes reglas:

- Utilice ollas y sartenes que encajen al tamaño de los quemadores (vea la tabla).
- Sólo utilice ollas y sartenes de base plana.

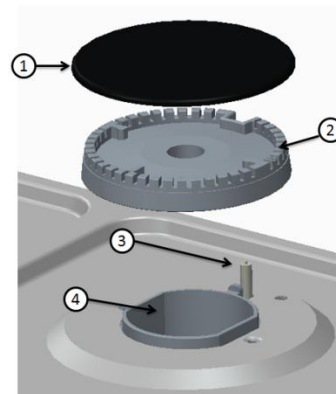

1. Tapa de quemadores
2. Cabeza de quemador
3. Bujía
4. Base de quemador

CUIDADO DE LA PARRILLA

Para mantener su parrilla en perfectas condiciones, límpiela después de cada uso, removiendo las salpicaduras de comida.

Todas las partes porcelanizadas y de cerámica se deberán limpiar con agua tibia y jabón neutro (Si en el modelo aplica).

Las superficies de acero inoxidable se pudieran manchar con agua sarrosa o detergentes agresivos si se dejan en contacto por mucho tiempo. Cualquier salpicadura de comida (agua, salsa, café, etc.) se deberán limpiar antes de que se seque.

Limpie con agua tibia y jabón neutro, luego seque con un paño suave o esponja. Retire las salpicaduras con Limpiadores para superficies de acero inoxidable.

Antes de realizar cualquier operación de limpieza, corte los suministros de gas y electricidad de la parrilla, y espere que se enfríe.

Limpiando la superficie de la parrilla

- No utilice productos abrasivos o corrosivos, a base de cloro o fibras rugosas.
- No utilice sosa cáustica.
- No utilice materiales volátiles.
- No utilice materiales inflamables.
- No deje materiales ácidos o alcalinos como vinagre, mostaza, sal, azúcar o jugo de limón sobre la parrilla

NOTA: Para evitar daños en el sistema eléctrico, no utilice los quemadores si no están bien colocados en sus posiciones.

Limpiando las partes de la parrilla

- Las parrillas, tapas y quemadores se pueden remover para limpiarse.
- Límpielas a mano con agua tibia y detergente no abrasivo, cuidando de remover los residuos de alimento y revisando que ninguna abertura de los quemadores esté tapada.
- Enjuague y seque cuidadosamente.
- Coloque nuevamente los quemadores y

las tapas adecuadamente en sus posiciones.

- Cuando coloque las parrillas, asegúrese que el área superior esté alineada con el quemador y que las patas del quemador estén encajadas en sus respectivos orificios en la superficie de la parrilla.
- Los modelos equipados con encendido electrónico y termocoples requieren de una limpieza cuidadosa de la bujía de encendido a fin de cuidar su buen funcionamiento. Revise estas partes continuamente y de ser necesario, límpielas con un paño húmedo, cualquier alimento solidificado en esa zona se deberá limpiar con un palillo de dientes o alfiler.

SOLUCIÓN DE PROBLEMAS

Si tiene problemas de funcionamiento con la parrilla, antes de llamar a servicio revise lo siguiente:

- ✓ Tipo de problema
- ✓ Modelo exacto (descrito en este manual)
- ✓ Su dirección completa y número telefónico

Si requiere alguna reparación, contacte a centro de soluciones Whirlpool información en página 12.

NOTA:

El no cumplir con las instrucciones aquí suministradas puede comprometer la seguridad y la calidad del producto.

1. El quemador no enciende o la flama no es uniforme. Revise que:
 - El suministro de gas o eléctrico no estén cerrados y especialmente que la válvula de gas esté abierta.
 - Que el cilindro de gas no esté vacío.
 - Que las aberturas de los quemadores no estén tapadas.
 - Que el conector no esté sucio.
 - Que las partes de los quemadores hayan sido colocadas adecuadamente.
 - Que no haya corrientes de aire cerca de la parrilla
2. El quemador no se mantiene encendido. Revise que:
 - Cuando esté encendiendo el quemador, la perilla haya sido oprimida por suficiente tiempo para activar el sistema de protección.
 - Las aberturas del quemador no estén tapadas.
 - Que el ajuste mínimo de gas sea el adecuado.
3. Las ollas y sartenes no se mantienen estables. Revise que:
 - La base del recipiente esté bien plana
 - Que el recipiente esté bien centrado en el quemador
 - Que las parrillas no se hayan movido o estén mal ubicadas.
4. Si después de revisar todos los puntos arriba mencionados, la falla persiste. Llame a centro de soluciones Whirlpool, información en la página 11.

PÓLIZA DE GARANTÍA WHIRLPOOL

FORMATO DE IDENTIFICACIÓN

Nombre del comprador: _____
Domicilio: _____
Teléfono: _____
Nombre del distribuidor: _____
Domicilio: _____
Teléfono: _____
Producto: _____ Modelo: _____
Número de serie: _____
Fecha de entrega: _____

Firma del distribuidor y Sello

Modelos: WP3040S

Válida sólo en México

WHIRLPOOL MEXICO, S.A. de C.V.
Antigua Carretera a Roma km 9, Col. Milagro
Apodaca, N.L. México 66634
Tel. 01 (81) 83-29-21-00

Nota Importante

Este documento deberá ser presentado para cualquier trámite relacionado con la garantía. El consumidor deberá mantener este documento en su poder y en un lugar seguro.

El consumidor podrá solicitar que se haga efectiva la garantía que ampara esta póliza al fabricante del producto. En caso de extravío de la póliza, el fabricante expedirá una nueva póliza de garantía, previa presentación de la nota de compra o factura respectiva.

Se **garantiza** este equipo en todas sus piezas, componentes y mano de obra en los términos establecidos en la presente garantía, a partir de la fecha de compra o la fecha en que el usuario reciba de conformidad el producto presentando el comprobante respectivo, considerando lo siguiente:

CONCEPTOS CUBIERTOS SIN COSTO ALGUNO PARA EL CONSUMIDOR

- Defectos de fabricación que impidan total o parcialmente el correcto funcionamiento del aparato.
- Reparación, cambio de piezas o componentes.
- Mano de obra y gastos de transportación derivados del cumplimiento de la garantía, dentro de nuestra red de servicios.

CONCEPTOS NO CUBIERTOS

- Cuando el producto no ha sido utilizado de acuerdo al Manual de Uso y Cuidado.
- Cuando el producto ha sido utilizado en condiciones de uso Comercial o Industrial.
- La Mano de Obra y el servicio para:
 - Corregir la conexión general de su electrodoméstico NO instalado por un técnico autorizado por Whirlpool.
 - Explicación de Uso y Demostración de Funcionamiento de su electrodoméstico.
 - Cambios ó Reparación en casa: Plomería, Albañilería, Electricidad, entre otros.
- Llamadas de servicio para reemplazar bombillas, filtros de aire y de agua.
- Daños estéticos, cuando el producto esté expuesto al aire libre.
- Fallas provocadas en el equipo por fluctuaciones de voltaje por causa de un corto circuito o sobrecargas eléctricas.
- Daños causados por accidentes, alteraciones, uso indebido, abuso, instalación incorrecta, instalación que no esté de acuerdo con los requisitos que se mencionan en las Instrucciones de Instalación del producto.
- Daños estéticos, incluyendo ralladuras, abolladuras, despostilladuras o algún otro daño al acabado de su electrodoméstico.
- El traslado del electrodoméstico por solicitud del cliente.
- Reparaciones del producto por alguna persona NO autorizada por Whirlpool y/o uso de piezas NO originales.
- La reubicación y reinstalación de su electrodoméstico, si estuviera instalado en un lugar inaccesible o si no estuviera instalado de conformidad con Instrucciones de Instalación publicadas por Whirlpool.
- Piezas de repuesto o mano de obra en electrodomésticos con números de modelo/serie que se hayan removido, alterado o que no se puedan determinar fácilmente.

Procedimiento para hacer efectiva la garantía:

Comunicarse al Centro de Contacto Whirlpool (En Monterrey **83.29.21.00** y desde el Resto de la República **01 (81) 83.29.21.00**) para realizar un requerimiento de servicio. El tiempo de reparación será en un plazo no mayor a 30 días, a partir de la fecha de requerimiento. En la fecha de su servicio, presentar la **Póliza de Garantía** con los datos del **Formato de Identificación** del equipo, así como comprobante de la fecha de compra o recepción del producto.

Término: Esta garantía tiene una vigencia de 1 año



Si requiere asesoría o servicio, llámenos, nuestros especialistas le ayudarán a obtener una operación satisfactoria de su electrodoméstico.

Antes de llamar a nuestros centros de servicio, favor de tomar en cuenta las siguientes recomendaciones:

- Revisar las indicaciones contenidas en el manual de uso y manejo del producto.
- Tener a la mano la factura, garantía sellada o comprobante de compra del producto; la presentación de este documento es necesaria para hacer válida la garantía de su electrodoméstico.
- Anotar el modelo y número de serie de su producto. Estos datos serán solicitados por nuestros asesores de servicio para tomar su reporte.
- Tener los datos de domicilio completos, incluyendo código postal para mejor programación de su servicio.

Además de la reparación a sus aparatos dentro de garantía, Whirlpool Service le ofrece:

- Servicio con cargo para nuestras marcas que se encuentran fuera de garantía.
- Venta de accesorios y partes originales.
- Pólizas de servicio y extensión de garantía.

Para registrar su producto, comunicarse a nuestro Centro de Contacto
01-81-8329-2100

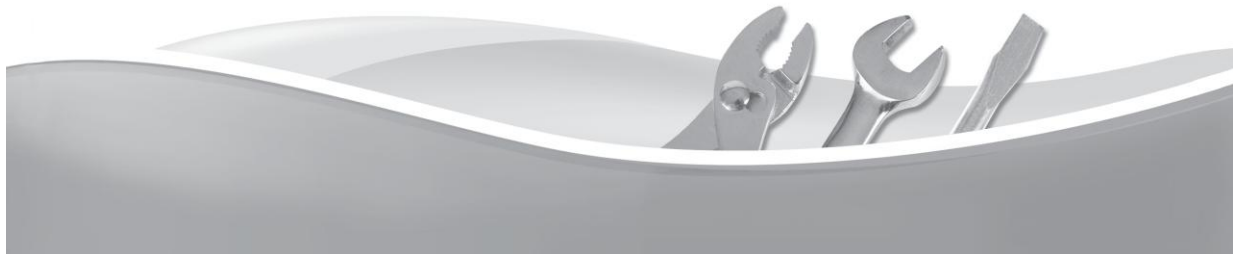



Todo lo que necesitas
cuando más lo necesitas

Centro de Contacto

01-81-8329-2100

Llamada Local



Ayuda en Línea

- Resuelve tus dudas contactando a un asesor por medio de chat en vivo
- Solicita tu servicio
- Consulta el estatus de tu servicio

www.whirlpool.com.mx/servicio

Servicio dentro y fuera de garantía



